

# VIZIO



## GUIDE DE DÉMARRAGE RAPIDE

Modèle : E24-C1

# INSTRUCTIONS DE SÉCURITÉ IMPORTANTES

Votre téléviseur est conçu et fabriqué pour fonctionner selon des limites de conception définies. Un mauvais usage peut entraîner un choc électrique ou un incendie. Afin d'empêcher d'endommager votre téléviseur, les instructions suivantes doivent être suivies pour son installation, son utilisation et son entretien. Lisez les instructions de sécurité suivantes avant d'utiliser votre téléviseur. Conservez ces instructions dans un lieu sûr en vue d'une future référence.

- Pour réduire le risque de choc électrique ou de dommage à une composante, fermer l'alimentation avant de connecter d'autres composants à votre téléviseur.
- Lire ces instructions.
- Conserver ces instructions.
- Tenir compte de toutes les mises en garde.
- Observer toutes les instructions.
- Ne pas utiliser cet appareil près de l'eau.
- Nettoyer à l'aide d'un chiffon sec seulement.
- Ne pas bloquer aucun orifice d'aération. Installer conformément aux instructions du fabricant.
- Ne pas installer près d'une source de chaleur, notamment un radiateur, une bouche de chaleur, un poêle, ou tout autre appareil (incluant les amplificateurs) produisant de la chaleur.
- Ne pas aller à l'encontre du but de sécurité de la prise mise à la terre ou de la fiche polarisée. Une fiche polarisée possède deux lames et une broche de mise à la terre. La lame large ou la troisième broche sont fournies pour votre sécurité. Si la fiche ne correspond pas à votre prise de courant, consultez un électricien pour qu'il remplace la prise de courant défectueuse.
- Protéger le cordon d'alimentation afin qu'on ne marche pas dessus ou qu'on ne le comprime pas, particulièrement près des prises de courant et de l'endroit où elle sort de l'appareil.
- Utiliser seulement du matériel ou des accessoires spécifiés par le fabricant.
- Utiliser seulement avec le chariot, la base, le trépied, le support ou la table indiqués par le fabricant, ou vendus avec l'appareil. Lorsqu'un chariot est utilisé, faire attention en déplaçant le chariot et l'appareil ensemble d'éviter les blessures causées par un basculement.
- Débrancher l'appareil en cas d'orage électrique ou quand il n'est pas utilisé pendant de longues périodes de temps.
- Consulter un technicien qualifié pour tout entretien. Un entretien courant est nécessaire lorsque l'appareil a été endommagé de quelque façon que ce soit, notamment lorsque le cordon d'alimentation ou la fiche d'alimentation est endommagé, lorsque du liquide a été renversé dans l'appareil ou des objets sont tombés dedans, lorsque l'appareil a été exposé à la pluie ou à l'humidité, lorsque qu'il ne fonctionne pas normalement ou qu'il a été échappé.
- Débrancher le cordon d'alimentation avant de nettoyer votre téléviseur.
- Lors du déplacement du téléviseur depuis un lieu à basse température vers un lieu à haute température, de la condensation peut se former dans la structure. Attendre avant d'allumer le téléviseur pour éviter de causer un incendie, un choc électrique ou un dommage aux composants.
- Il faut maintenir une distance d'au moins 0,9 m (3 pi) entre votre téléviseur et toute source de chaleur, telle qu'un radiateur, un appareil de chauffage, un four, un amplificateur, etc. Ne pas installer la barre de son près d'une source de fumée. Utiliser le téléviseur près d'une source de fumée ou d'humidité peut engendrer un incendie ou un choc électrique.
- Les fentes et les ouvertures au dos et au bas du caisson sont destinées à la ventilation. Pour garantir un fonctionnement fiable du téléviseur et pour le protéger d'un surchauffement, s'assurer que ces ouvertures ne sont ni bloquées, ni couvertes. Ne pas placer le téléviseur dans une bibliothèque ou une armoire à moins qu'il y ait une ventilation correcte.
- Ne jamais insérer d'objets dans les fentes ou les orifices de votre téléviseur. Ne placez pas d'objets sur le dessus de votre téléviseur HD. Cela pourrait provoquer un court-circuit des pièces, engendrant ainsi un incendie ou un choc électrique. Ne jamais renverser de liquide sur votre téléviseur.
- Votre téléviseur ne devrait être utilisé seulement qu'avec le type de source d'alimentation indiqué sur l'étiquette. Si vous n'êtes pas sûr du type d'alimentation fourni dans votre domicile, consulter votre vendeur ou votre compagnie d'électricité locale.
- Ne pas exercer de pression et ne pas lancer d'objets sur le téléviseur. Cela pourrait compromettre l'intégrité de l'écran. La garantie du fabricant ne couvre pas l'abus fait par l'utilisateur ou l'installation inappropriée.
- Le cordon d'alimentation doit être remplacé si vous utilisez une tension différente de celle indiquée. Pour de plus amples renseignements, contacter votre vendeur.
- Une fois branchée sur une prise d'alimentation, l'alimentation circule toujours vers votre téléviseur. Pour déconnecter entièrement l'alimentation, débrancher le cordon d'alimentation.
- Le symbole de l'éclair fêché à l'intérieur d'un triangle équilatéral a pour but d'avertir l'utilisateur de la présence d'une tension dangereuse non isolée dans le téléviseur, qui peut être d'une magnitude suffisante pour constituer un risque de choc électrique aux personnes.
- Ne pas surcharger les barres d'alimentation et les cordons d'extension. Un surchargement peut provoquer un

incendie ou un choc électrique.

- La prise murale devrait être près du téléviseur et facilement accessible.
- Seule l'alimentation de tension indiquée peut servir pour votre téléviseur. Toute autre tension que celle précisée peut causer un incendie ou un choc électrique.
- Ne pas toucher le cordon d'alimentation en cas de foudre. Pour éviter un choc électrique, éviter de manipuler le cordon d'alimentation pendant un orage électrique.
- Débrancher le téléviseur en cas d'orage électrique ou quand elle n'est pas utilisée pendant de longues périodes de temps. Cela protégera votre téléviseur des dommages causés par les sautes de puissance.
- Ne pas tenter de réparer ou entretenir vous-même le téléviseur. En ouvrant ou retirant le couvercle arrière, vous pouvez vous exposer à de hautes tensions, des chocs électriques ou d'autres risques. Si une réparation est nécessaire, contacter votre vendeur et faire faire tous les entretiens par un personnel d'entretien qualifié.
- ATTENTION : Garder le téléviseur loin de l'humidité. Ne pas exposer le téléviseur à la pluie ou à l'humidité. Si de l'eau pénètre dans le téléviseur, débrancher le cordon d'alimentation et contacter votre vendeur. Dans ce cas, une utilisation continue pourrait causer un incendie ou un choc électrique.
- Ne pas utiliser le téléviseur si une anomalie survient. Si une fumée ou une odeur apparaît, débrancher le cordon d'alimentation et contacter votre vendeur immédiatement. Ne pas tenter de réparer vous-même le téléviseur.
- Éviter d'utiliser des appareils endommagés ou laissés tomber. Si le téléviseur est laissé tomber par terre et que la structure est endommagée, les composants internes fonctionneront peut-être anormalement. Débrancher le cordon d'alimentation immédiatement et contacter votre vendeur pour une réparation. L'emploi continu de votre téléviseur peut engendrer un incendie ou un choc électrique.
- Ne pas installer le téléviseur dans un lieu contenant beaucoup de poussière ou une grande humidité. Le fonctionnement du téléviseur dans de tels environnements peut provoquer un incendie ou un choc électrique.
- Suivez les instructions pour déplacer votre téléviseur HD. Assurez-vous que le cordon d'alimentation et tout autre câble sont débranchés avant de déplacer votre téléviseur HD.
- Lors du débranchement du téléviseur, tenir l'adaptateur de courant c.a.-c.c., et non pas le cordon d'alimentation. Tirer sur le cordon d'alimentation peut endommager les fils à l'intérieur du cordon et provoquer un incendie ou un choc électrique. Lorsque le téléviseur ne servira pas pendant une longue période de temps, débrancher le cordon d'alimentation.
- Pour réduire le risque de choc électrique, ne pas toucher le connecteur avec des mains humides.
- Insérer les piles conformément aux instructions. Une mauvaise polarité peut causer une fuite de la pile, endommagement peut-être la télécommande ou blessant l'utilisateur. Ne pas exposer les piles à une chaleur excessive telle que les rayons du soleil, un feu, etc.
- Si un des cas suivants a lieu, contacter le vendeur :
  - Le cordon d'alimentation ne fonctionne pas ou est effiloché.
  - Du liquide est vaporisé ou des objets sont laissés tomber sur votre téléviseur HD.
  - Votre téléviseur est exposé à la pluie ou d'autres sources d'humidité.
  - Votre téléviseur est échappé ou endommagé de quelque façon que ce soit.
  - Le rendement de votre téléviseur change de façon considérable.
- Cet appareil ne doit pas être exposé à l'égouttement ou aux éclaboussures et aucun objet rempli de liquide, tel que des vases, ne doivent être placés dessus.
- La prise ou la prise de courant femelle du réseau est utilisée comme dispositif de désaccouplage, et le dispositif de désaccouplage doit pouvoir être utilisé.
- ATTENTION - Ces instructions d'entretien sont destinées à l'usage d'un technicien qualifié seulement. Afin de réduire le risque de choc électrique, ne pas effectuer aucun autre entretien que celui décrit dans les instructions d'utilisation, à moins d'être qualifié pour le faire.
- Le symbole de l'éclair fêché à l'intérieur d'un triangle équilatéral a pour but d'avertir l'utilisateur de la présence d'une TENSION DANGEREUSE non isolée dans le produit, qui peut être d'une magnitude suffisante pour constituer un risque de choc électrique aux personnes.



Ce produit répond aux normes ENERGY STAR lorsqu'il est réglé selon la configuration d'usine par défaut et cette configuration vous permettra d'obtenir une économie d'énergie. Modifier les réglages d'usine par défaut de l'image ou activer d'autres caractéristiques augmentera la consommation d'énergie, laquelle pourrait dépasser les limites de certification ENERGY STAR. Pour plus d'informations sur le programme ENERGY STAR, visitez [energystar.gov](http://energystar.gov).

# PROTECTION DU BRANCHEMENT DE L'ANTENNE DE LA TV

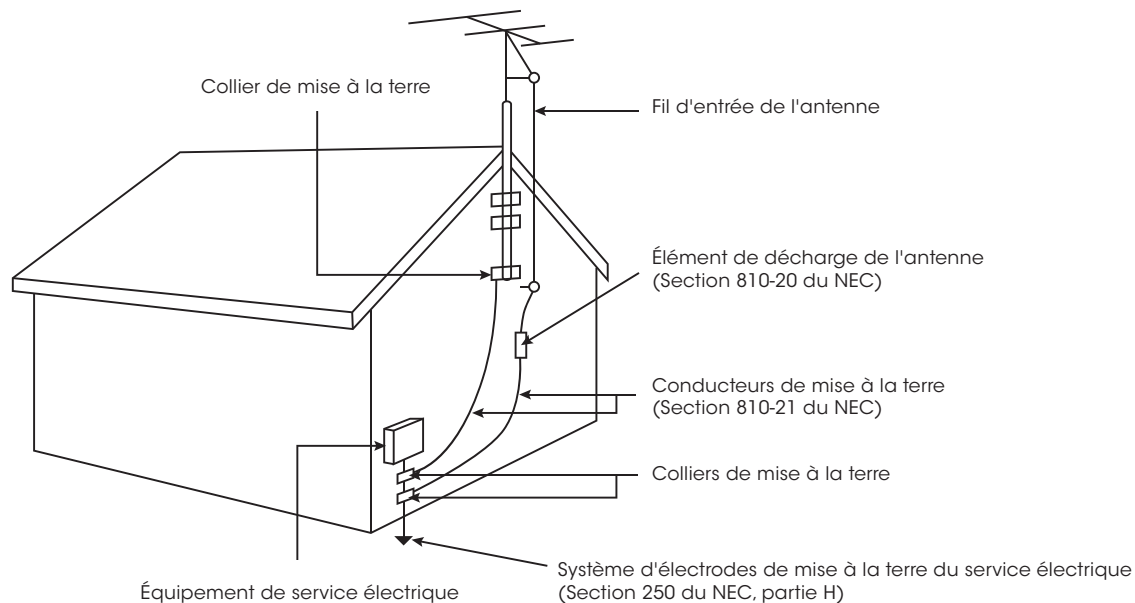

- Si une antenne ou une soucoupe extérieure ou un système de câblodistribution sera branché à la TV, assurez-vous que l'antenne ou le système de câblodistribution est relié électriquement à la terre afin d'assurer une protection contre la surtension et les charges électrostatiques.

- La section 810 du Code national de l'électricité ANSI/NFPA 70, vous renseigne sur les moyens appropriés de mettre le mât et la structure de support à la terre, de la mise à la terre du fil d'entrée de l'antenne vers un élément de décharge de l'antenne, de la taille des conducteurs de terre, de l'emplacement de l'élément de décharge de l'antenne, du raccordement des électrodes de mise à la terre et des exigences de mise à la terre auxquelles ils doivent être conformes.

- Protection contre la foudre : Afin de protéger davantage la TV en cas d'orage électrique ou lorsqu'elle n'est pas utilisée ou qu'elle est sans surveillance pendant de longues périodes de temps, débranchez la TV de la prise murale et déconnectez l'antenne et le système de câblodistribution.

- Lignes électriques : N'installez pas l'antenne près d'une lumière située au plafond ou près de circuits d'alimentation, ou dans un endroit où il pourrait tomber dans ce type de lignes électriques ou de circuits. N'oubliez pas que l'écran du câble coaxial est conçu pour être mis à la terre dans le bâtiment.

Vous avez des questions? Trouvez vos réponses sur

# SUPPORT.VIZIO.COM/FR-CA

**Vous trouverez de l'aide concernant :**

- Installation du nouveau produit
- Connexion de vos appareils
- Problèmes techniques
- Mises à jour des produits et encore plus



**Soutien par clavardage disponible**

**Vous pouvez aussi joindre notre équipe de soutien primée à :**

Téléphone : (877) 698-4946 (sans frais)

Courriel : [techsupport@VIZIO.com](mailto:techsupport@VIZIO.com)

**Heures d'ouverture :**

Du Lundi au Vendredi : DE 8 H À 23 H (HNC)

Samedi et Dimanche : DE 9 H À 18 H (HNC)



Se habla Español • We speak English

# TÉLÉCHARGEZ LE MANUEL D'UTILISATEUR INTÉGRAL SUR

## 1

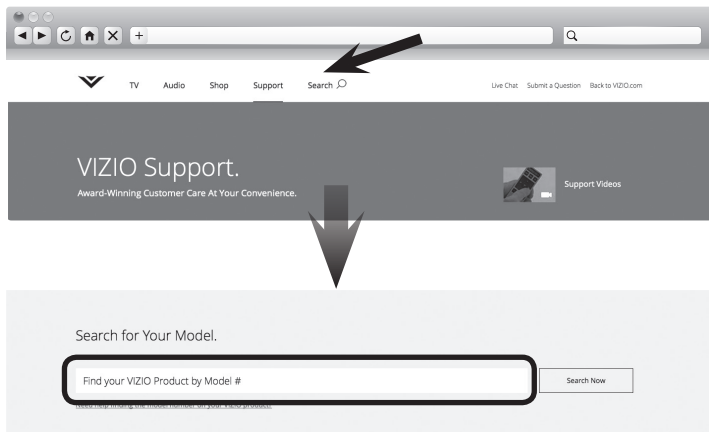

Aidez à VIZIO à réduire les déchets de papier.  
Téléchargez le manuel d'utilisateur intégral pour  
votre téléviseur.

Sur un ordinateur, naviguez vers :  
**support.VIZIO.com** et cliquez sur **Search**  
(Rechercher).

Commencez à inscrire le numéro de modèle  
de votre TV dans le champ de **Search Now**  
(Rechercher Maintenant) et sélectionnez votre  
modèle de la liste.

## 2

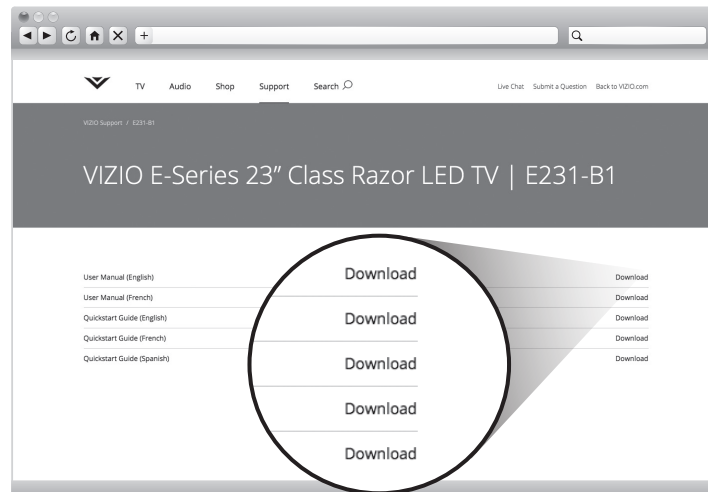

La page affichée est pour des fins d'illustration seulement. Le contenu actuel de  
la page peut varier.

Cliquez sur le lien de **Download** du Manuel de  
l'Utilisateur pour votre langue. Sauvegardez-le sur  
votre ordinateur.

Les manuels sont en format PDF. Vous devez  
avoir le logiciel Adobe Acrobat Reader pour les  
visualiser.

# CONTENU DU PAQUET



Téléviseur HD à DEL de  
VIZIO avec support



Télécommande  
avec piles



Ce guide de  
démarrage rapide



Cordon d'alimentation



4 x T4 12 mm  
vis cruciformes

# UTILISATION DE LA TÉLÉCOMMANDE

**LANCEUR D'APPLICATIONS**  
Lancez rapidement l'application illustrée.

**INPUT (ENTRÉE)**  
Changer l'entrée actuellement affichée.

**CONTRÔLES AV**  
Commande du lecteur de médias USB

**CC (SOUS-TITRES)**  
Afficher le menu de sous-titrage.

**EXIT (SORTIR)**  
Fermez le menu d'écran.

**OK**  
Sélectionnez l'option de menu en surbrillance.

**BACK (RETOUR)**  
Retourner au menu précédent à l'écran.

**VOLUME HAUT/BAS**  
Augmentez ou diminuez le volume du son.

**MUET**  
Allumer ou éteindre l'audio.

**PAVÉ NUMÉRIQUE**  
Entrer manuellement une chaîne.

**WIDE (LARGE)**  
Basculer l'affichage du mode 3D.

**ALIMENTATION**  
Allumer ou éteindre le téléviseur.

**INFO**  
Afficher la fenêtre Info (renseignements).

**MENU**  
Affichez le menu d'écran.

**FLÈCHE**  
Naviguer le menu à l'écran.

**GUIDE**  
Afficher la fenêtre Info (renseignements).

**BOUTON V**  
Ouvrez la station VIZIO Internet Apps Plus<sup>MD</sup>.

**CANAL (FLÈCHE DU HAUT OU DU BAS)**  
Changez de canal.

**DERNIER**  
Retourner au dernier canal regardé.

**TIRET**  
Utiliser le pavé numérique pour entrer manuellement un sous-canal numérique. (par exemple, 18-4 ou 18-5).



# INSTALLATION DE LA BASE

1

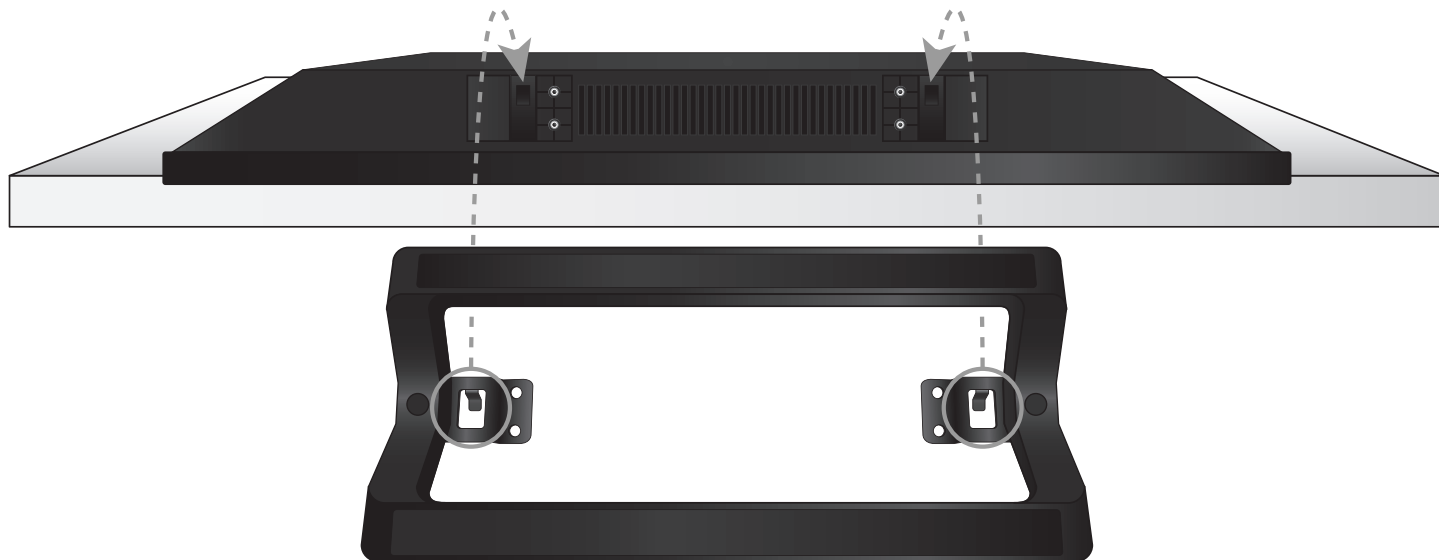

Placez l'écran du téléviseur face contre terre sur une surface plane et propre. Placez le téléviseur sur une surface douce, comme une couverture, afin d'éviter d'endommager ou d'égratigner l'écran.

Alignez la base et accrochez-la sur le dessous du téléviseur tel qu'indiqué.

# 2

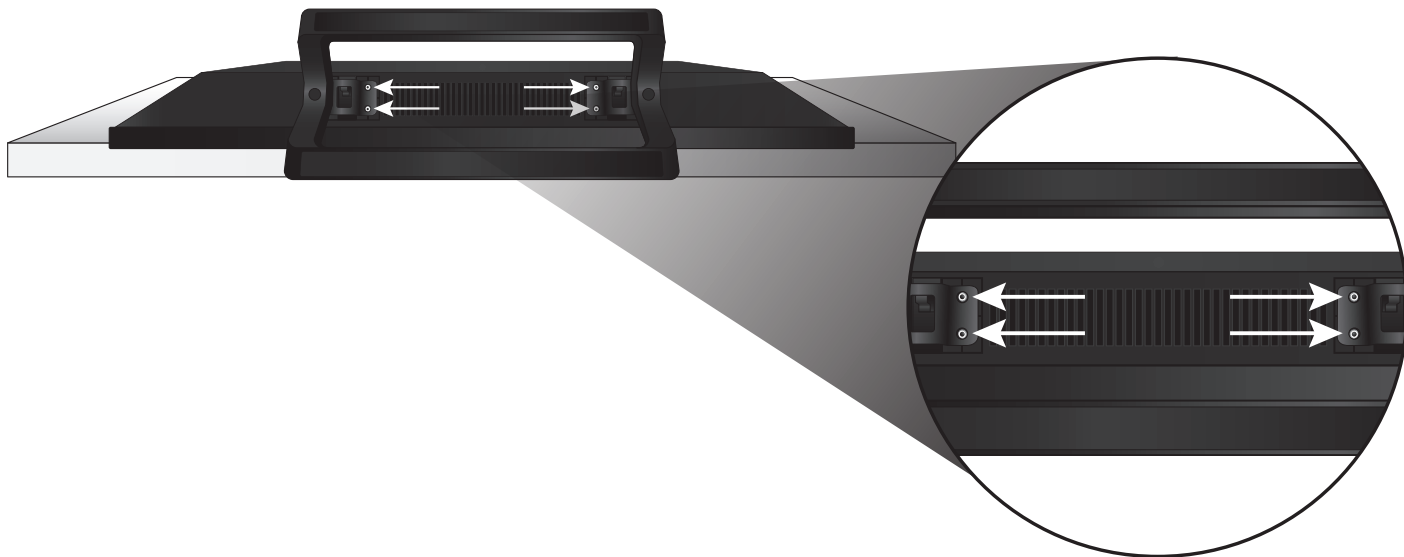

À l'aide d'un tournevis cruciforme, serrez quatre (4) vis T4 12 mm dans la base afin de la fixer solidement au téléviseur.

Lorsque vous aurez terminé, placez le téléviseur sur une surface stable et plane.

# PREMIÈRE INSTALLATION

- 1 Branchez d'abord tous vos appareils.  
Choisissez **UN** type de connexion pour chaque appareil.

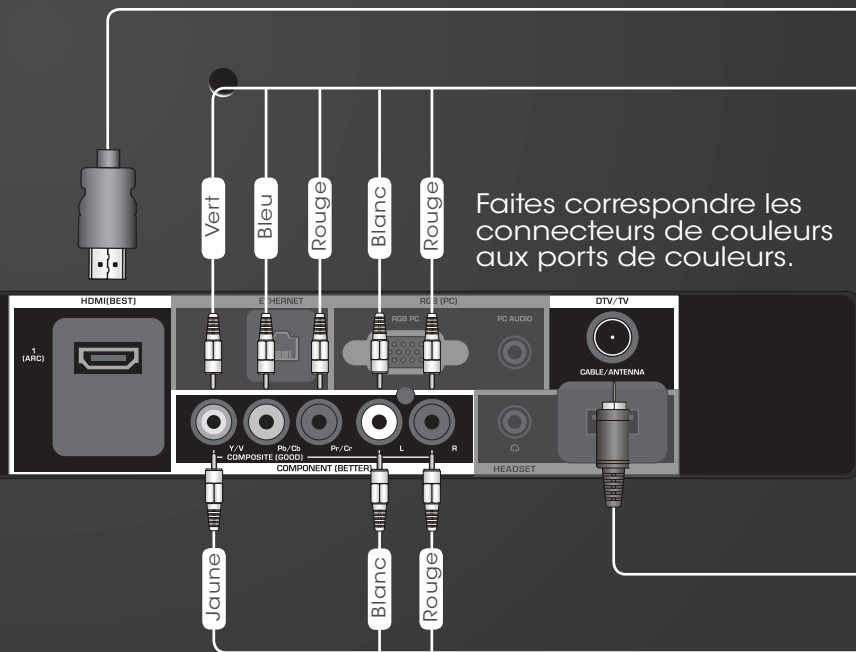

CÂBLE HDMI\*

**MEILLEUR**

- NUMÉRIQUE
- VIDÉO HD (1080p)\*\*
- AUDIO HD



CÂBLE À COMPOSANTS\*

**MEILLEUR**

- ANALOGUE
- VIDÉO HD (1080p)\*\*
- AUDIO STÉRÉO

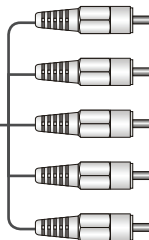

Faites correspondre les connecteurs de couleurs aux ports de couleurs.

CÂBLE COAXIAL\*

**MEILLEUR**

- ANALOGUE
- VIDÉO HD (1080i)\*\*
- AUDIO STÉRÉO



CÂBLE AUDIO-VIDÉO\*

**BON**

- ANALOGUE
- VIDÉO (480i)\*\*
- AUDIO STÉRÉO

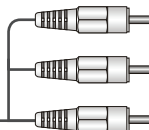

Faites correspondre les connecteurs de couleurs aux ports de couleurs.

Appareils fréquemment branchés :



Receveurs pour câble ou satellite



Lecteurs Blu-ray<sup>MC</sup> ou DVD



Consoles de jeu

\* Les câbles ne sont pas compris \*\* Résolution maximale

# 2

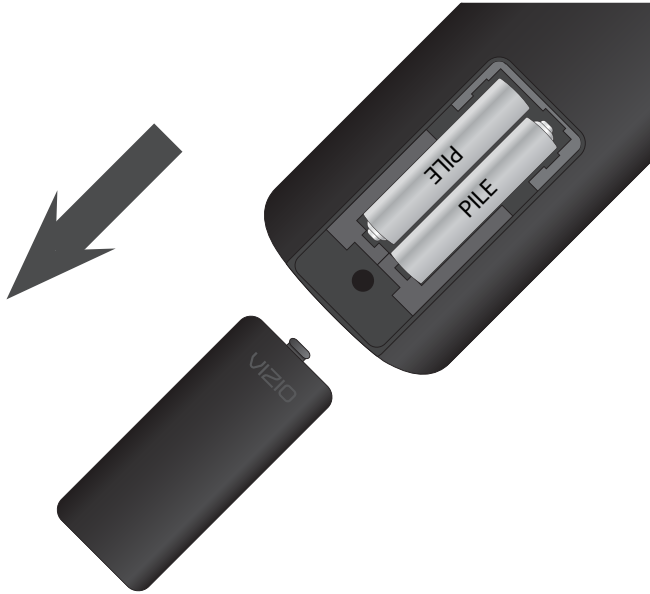

Enlevez le couvercle des piles en appuyant doucement sur le logo VIZIO et en faisant glisser vers le bout de la télécommande.

Insérez les piles incluses.

Glissez doucement le couvercle des piles à sa place.

# 3

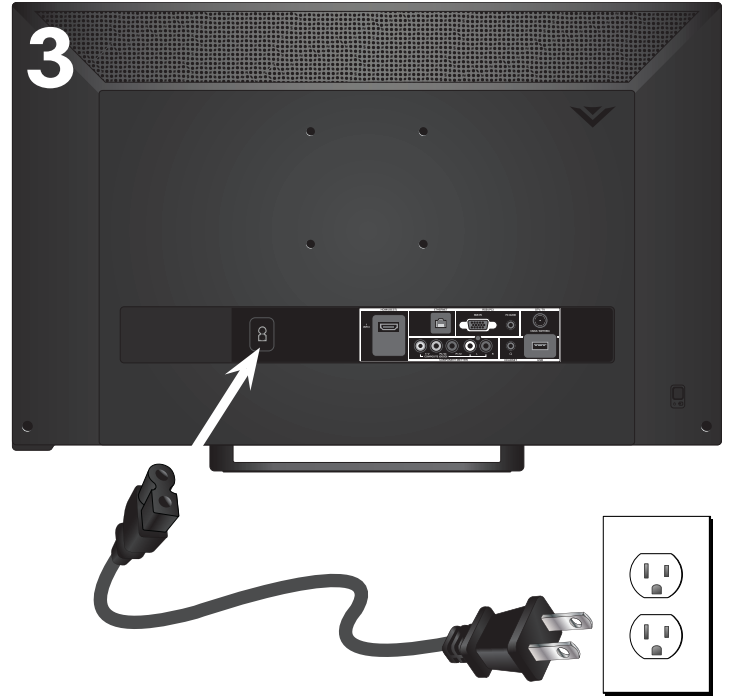

Branchez le cordon d'alimentation à l'arrière du téléviseur. Le bord plat du connecteur doit faire face au bas du téléviseur.

Branchez le cordon d'alimentation dans une prise de courant.

# 4

## Derrière du téléviseur

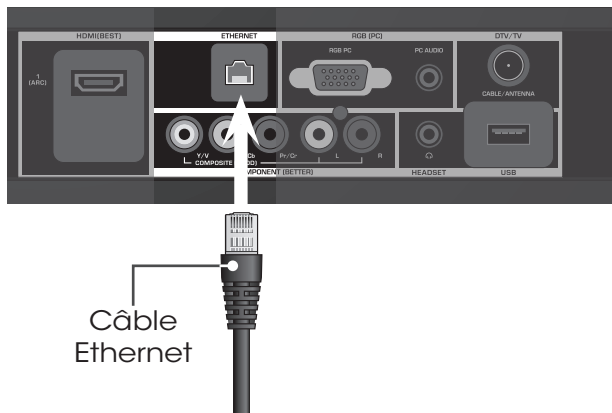

Si vous possédez une connexion Internet haute vitesse, branchez une câble Ethernet de votre modem ou routeur au derrière de votre téléviseur tel qu'illustré.

Pour la meilleure expérience du téléviseur intelligent, VIZIO recommande d'utiliser un câble Ethernet. Par contre, votre téléviseur est également doté d'une connectivité Wi-Fi intégrée. Consultez la section *Se connecter à l'Internet par une connexion Wi-Fi* pour obtenir des renseignements supplémentaires.

# 5

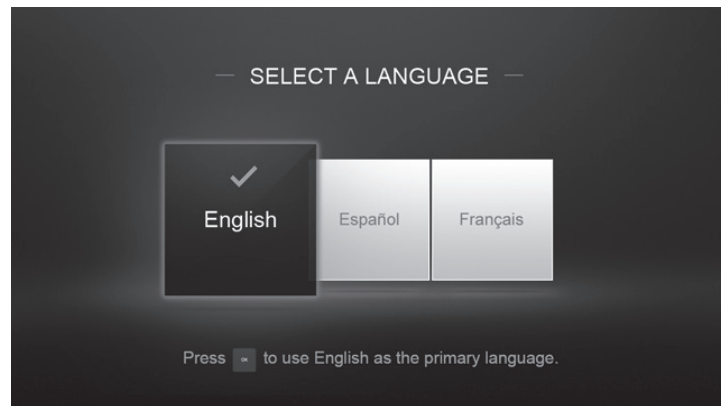
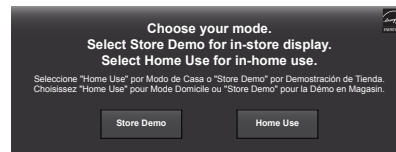

Mettez le téléviseur sous tension en appuyant sur le bouton **ALIMENTATION** de la télécommande.

L'Application de configuration s'affiche.

Utilisez les **flèches** de la télécommande pour mettre en surbrillance l'option **Home Use** et appuyez sur **OK**.

Suivez les instructions à l'écran pour effectuer la première installation.

# SE CONNECTER À L'INTERNET PAR UNE CONNECTIVITÉ Wi-Fi

## 1



Si vous avez déjà configuré une connexion sans fils lors de la première installation, vous pouvez sauter cette section.

Pour vous brancher à un réseau sans fil il vous faudra :

- Routeur sans fil
- Une connexion Internet haute vitesse
- SSID (nom du réseau sans fil)
- Mot de passe du réseau

Pour la lecture en continu de vidéo, la vitesse de votre connexion Internet doit être d'au moins 1,5 Mbps.

Si vous ne connaissez pas la vitesse de votre connexion Internet, communiquez avec votre fournisseur d'accès Internet (FAI).

## 2

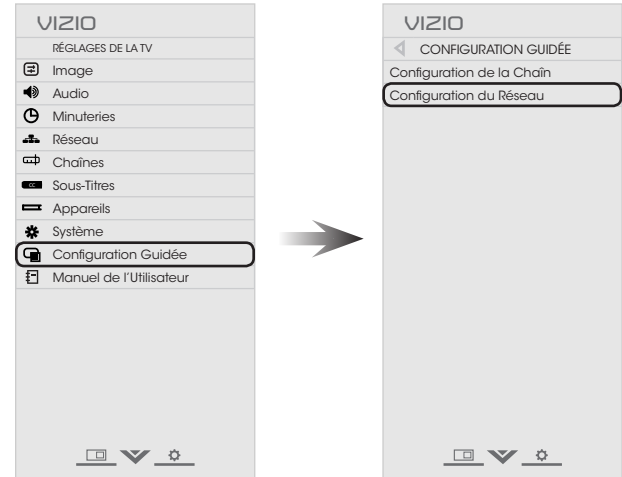

Appuyez sur le bouton **MENU** pour afficher le menu **RÉGLAGES DE LA TV**. Utilisez les **flèches** pour mettre **Configuration Guidée** en surbrillance et appuyez sur **OK**.  
Le menu **CONFIGURATION GUIDÉE** s'affiche.

Mettez **Configuration du Réseau** en surbrillance et appuyez sur **OK**. Le guide pour la Configuration du réseau s'affiche.

# 3



Sélectionnez le nom de votre réseau sans fil (c'est le SSID du réseau) et appuyez sur **OK**.

Si votre SSID ne figure pas à l'écran, vous devriez le saisir manuellement en sélectionnant **Réseau Masqué**. Pour plus d'information, consultez le Manuel de l'utilisateur du téléviseur.

Inscrivez le mot de passe de votre réseau à l'aide du clavier à l'écran, et ensuite mettez **Se Connecter** en surbrillance et appuyez sur **OK**.



Si vous éprouvez de la difficulté à vous brancher à votre réseau, veuillez vérifier l'emplacement de votre routeur :

- Les murs et les gros objets de métal peuvent bloquer le signal.
- D'autres appareils qui diffusent à 2,4 ou 5 GHz peuvent interférer avec le signal.



— Routeur sans fil

- Un mur peut bloquer le signal
- Des meubles peuvent bloquer le signal
- Loin du téléviseur



- Il n'y a aucun mur qui bloque le signal
- Il n'y a aucun meuble qui bloque le signal
- Près du téléviseur

# COMMENT DÉMARRER VIZIO INTERNET APPS PLUS<sup>MD</sup>

Les VIZIO Internet Apps Plus<sup>MD</sup> (V.I.A. Plus) diffuse un contenu en ligne populaire sur votre téléviseur. V.I.A. Plus comprend une sélection d'applications qui vous permet de regarder des films et des émissions de télévision, d'écouter de la musique, d'obtenir des renseignements à propos des nouvelles et de la météo et encore plus-tout sur demande.



Vous devez avoir une connexion Internet haute vitesse pour recevoir les mises à jour des produits et pour accéder au contenu en ligne.



Appuyez sur le bouton **OK** pour lancer l'application.

Appuyez sur les **flèches Gauche/Droite** pour faire défiler les applications sur la station. (L'application en surbrillance se trouve dans le centre du station.)

Appuyez sur le **BOUTON V** pour afficher la station apps de V.I.A. Plus.  
Appuyez sur le **BOUTON V** deux fois pour lancer la fenêtre plein écran des apps de V.I.A. Plus.

La fenêtre plein écran des apps de V.I.A. Plus vous permet d'ajouter et de sauvegarder des applications. Les applications sur la première page sont affichées dans la station et les applications sur les pages suivantes peuvent être déplacées vers la station.

Appuyez sur le **BOUTON V** deux fois pour lancer la fenêtre plein écran des apps de V.I.A. Plus.

**Mes apps**  
Affiche les applications installées sur votre téléviseur.

**Applications Installées**  
Les applications affichées ici sont également disponibles dans la station des apps de V.I.A. Plus.

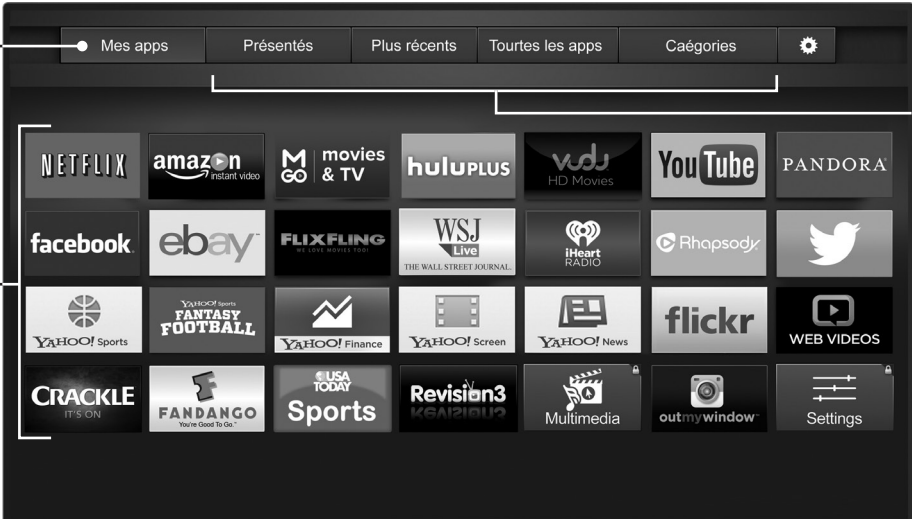

The screenshot shows a dark-themed interface with a top navigation bar containing tabs: 'Mes apps' (selected), 'Présentés', 'Plus récents', 'Tourtes les apps', 'Caégories', and a settings gear icon. Below the navigation bar is a grid of application icons. The icons are arranged in four rows and seven columns. The first row includes Netflix, Amazon Instant Video, M GO movies & TV, huluPLUS, wdu HD Movies, YouTube, and PANDORA. The second row includes facebook, ebay, FLIXFLING, WSJ Live (THE WALL STREET JOURNAL), iHeart RADIO, Rhapsody, and Twitter. The third row includes YAHOO! Sports, YAHOO! FANTASY FOOTBALL, YAHOO! Finance, YAHOO! Screen, YAHOO! News, flickr, and WEB VIDEOS. The fourth row includes CRACKLE IT'S ON, FANDANGO, Sports, Revision3, Multimedia, out my window, and Settings.

**Apps de V.I.A. Plus**  
Parcourez les applications sur ces onglets et ajoutez-les à votre onglet Mes apps.

Vous pouvez également ouvrir une application directement de la boutique d'applications.

Remarque : L'emplacement, l'apparence et la disponibilité des applications sont sujets au changement sans préavis.

# RECOMMANDATIONS DE VIZIO



## CÂBLE HDMI<sup>MD</sup> HAUTE VITESSE 8 PI DE VIZIO – SÉRIE E

Ce câble HDMIMD haute vitesse 8 pi est idéal pour les téléviseurs HD. Supporting 1080p and 4k x 2k Ultra High Definition resolutions, the E-Series HDMI cable provides picture-perfect HD video, 3D, and superior audio, all at up to 18 Gbps. Ce câble tout-en-un convient également au son enveloppant avancé 7.1 et le canal de retour audio, ce qui élimine le besoin de câbles supplémentaires.

Disponible sur [www.VIZIO.com](http://www.VIZIO.com)

Ce produit est vendu séparément

# RECOMMANDATIONS DE VIZIO



## **Support de son 2.1 avec caisson de basses intégré S2121w-D0**

Voici une évolution du cinéma maison dans un modèle compact et polyvalent, qui délivre de l'audio retentissant là où il n'y a pas de place pour une barre audio. Doté d'un caisson de basses intégré, le support de son 2.1 de 53,31 cm (21 po) de VIZIO procure une performance audio exceptionnelle. Il offre une amélioration audio pratique et parfaite pour les TVs mesurant jusqu'à 139,70 cm (55 po) dans les meubles multimédia conventionnels ou dans toutes les pièces de la maison.

Disponible sur [www.VIZIO.com](http://www.VIZIO.com)

Ce produit est vendu séparément

# RECOMMANDATIONS DE VIZIO



## MISE À NIVEAU FACILE SON DE QUALITÉ

### BARRE AUDIO HAUTE DÉFINITION 2.0 DE 73,66 CM (29 PO)

La barre audio 2.0 de 73,66 cm (29 po) de VIZIO fournit un son de qualité parfait pour toute TV HD de petite à moyenne taille. Les technologies audio DTS intégrées offrent une expérience audio immersive et limitent les fluctuations du volume indésirables, alors que la fonction Bluetooth vous permet de diffuser l'audio de votre téléphone intelligent ou de votre tablette. Le réglage est simple – juste branchez-la, connectez le câble audio fourni à votre TV et vous obtenez un son puissant en peu d'effort.

Disponible sur [www.VIZIO.com](http://www.VIZIO.com)

Ce produit est vendu séparément

# RUBRIQUES D'AIDE

Comment retourner à l'application de configuration?	<ul style="list-style-type: none"><li>Le menu d'écran possède une configuration guidée. Appuyez sur <b>MENU</b>, et sélectionnez <b>Configuration guidée</b>. Sélectionnez le type de configuration dont vous avez besoin et appuyez sur <b>OK</b>. L'application de configuration sera lancée.</li><li>Pour réinitialiser le téléviseur aux paramètres d'usine par défaut, appuyez sur <b>MENU &gt; Système &gt; Réinitialisation &amp; Admin &gt; Réinitialiser le téléviseur aux paramètres d'usine par défaut</b>. Si vous avez modifié le code du contrôle parental par défaut, saisissez-le maintenant. Sélectionnez Réinitialiser. Rappelez-vous que tous vos paramètres seront perdus!</li></ul>
Il y a une image, mais pas de son.	<ul style="list-style-type: none"><li>Appuyez sur le bouton <b>VOLUME UP</b> (AUGMENTER LE VOLUME) de la télécommande.</li><li>Appuyez sur le bouton <b>MUTE</b> (MUET) pour vous assurer que la sourdine est désactivée.</li><li>Appuyez sur <b>MENU</b>, sélectionnez ensuite <b>Audio</b>. Assurez-vous que le paramètre <b>TV Speakers</b> (Haut-parleurs du téléviseur) est réglé à <b>On</b> (activé).</li><li>Si vous avez un appareil audio branché sur votre téléviseur, appuyez sur <b>MENU &gt; Audio</b> et réglez le <b>Contrôle du volume</b> à <b>Externe</b>.</li></ul>
Le téléviseur affiche « aucun signal ».	<ul style="list-style-type: none"><li>Assurez-vous que les appareils branchés sont mis sous tension.</li><li>Appuyez sur le bouton <b>INPUT</b> (ENTRÉE) de la télécommande et sélectionnez l'entrée dans laquelle votre appareil est branché (HDMI-1, HDMI-2, COMP, etc.).</li></ul>
Il y a des bandes noires ou grises dans le haut, le bas ou sur les côtés de mon écran.	<ul style="list-style-type: none"><li>Sachez que certains canaux ajoutent des barres noires à l'image.</li><li>Réglez le téléviseur en mode <b>Wide</b> (large) ou <b>Zoom</b>. Appuyez sur le bouton <b>Wide</b> (large) et mettez <b>Wide</b> (large) ou <b>Zoom</b> en surbrillance et appuyez sur <b>OK</b>.</li><li>Réglez les paramètres vidéo de votre appareil externe.</li></ul>
Il n'y a pas d'alimentation.	<ul style="list-style-type: none"><li>Assurez-vous que le cordon d'alimentation est bien branché dans l'entrée AC du téléviseur et dans une prise électrique qui fonctionne.</li><li>Appuyez sur le bouton <b>POWER</b> (ALIMENTATION) sur la télécommande ou sur le côté du téléviseur.</li><li>Si les étapes ci-dessus ne fonctionnent pas, essayez de brancher le cordon d'alimentation dans une autre prise électrique.</li></ul>
L'application V.I.A. ne fonctionne pas.	<ul style="list-style-type: none"><li>Assurez-vous que votre téléviseur est branché à l'Internet.</li><li>Redémarrz l'application en appuyant sur le bouton <b>EXIT</b> (SORTIR) pour fermer l'application, et ensuite ouvrez l'application de nouveau.</li><li>Redémarrez votre téléviseur en appuyant sur le bouton <b>ALIMENTATION</b> de la télécommande, et ensuite remettez le téléviseur sous tension.</li></ul>
Je n'arrive pas à me connecter à mon réseau.	<ul style="list-style-type: none"><li>Si vous utilisez un câble Ethernet, assurez-vous qu'il est bien branché à votre routeur/modem et au téléviseur.</li><li>Si vous vous branchez sans fil, essayez de repositionner votre routeur pour obtenir une meilleure connexion.</li><li>Fermez tous les appareils. Redémarrez votre routeur/modem.</li><li>Essayez un autre appareil branché sur l'Internet. S'il ne fonctionne pas, communiquez avec votre fournisseur d'accès Internet (FAI).</li></ul>
La télécommande de réponde pas.	<ul style="list-style-type: none"><li>Assurez-vous que les piles sont installées correctement, en faisant correspondre les symboles - et +.</li><li>Remplacez les piles.</li></ul>



## Garantie recertifiée

GARANTIE LIMITÉE DE QUATRE-VINGT-DIX JOURS SUR LES PIÈCES ET LA MAIN-D'ŒUVRE

Couvre les unités achetées et actuellement situées au Canada.

SI CE DOCUMENT DE GARANTIE ACCOMPAGNE UNE UNITÉ FOURNIE AU CLIENT EN TANT QUE REMPLACEMENT SOUS GARANTIE, ALORS LA GARANTIE DE L'UNITÉ ACHETÉE PEUT SUPPLANTER CELLE-CI. UNE TELLE UNITÉ DE REMPLACEMENT EST GARANTIE POUR LA DURÉE RESTANTE DE LA GARANTIE ORIGINALE (COMME PRÉCISÉ PAR LE DOCUMENT DE LA GARANTIE ORIGINALE ET D'APRÈS LA DATE D'ACHAT ORIGINALE) OU POUR LA DURÉE DE GARANTIE PRÉCISÉE AUX PRÉSENTES (D'APRÈS LA DATE DE RÉCEPTION DE L'UNITÉ DE REMPLACEMENT), SELON LA PLUS TARDIVE DE CES PÉRIODES.

VIZIO offre à l'acheteur original de ses produits une garantie contre les défauts de matériaux et de fabrication pour un usage non commercial de quatre-vingt-dix (90) jours. Si un produit couvert par cette garantie est jugé défectueux pendant la durée de la garantie, et si sa vente est autorisée au Canada et réalisée par un revendeur canadien autorisé, alors VIZIO, à sa seule discrétion, réparera, remplacera ou remboursera l'unité. VIZIO se réserve le droit de fournir du service à domicile, selon sa disponibilité, ou de fournir d'autres options de service.

Pour obtenir un service garanti, contactez le soutien technique de VIZIO par courriel : TechSupport@VIZIO.com ou par téléphone au 877 MY VIZIO (877 698-4946), de 8h à 23h du lundi au vendredi et de 9h à 18h du samedi au dimanche (HNC), ou visitez le site [www.vizio.ca](http://www.vizio.ca). Une preuve d'achat sous forme de reçu d'achat ou d'une copie correspondante, est obligatoire.

## Pièces et main-d'œuvre

Aucun frais ne sera chargé pour les pièces et la main-d'œuvre au cours de la période de garantie. Les pièces et les appareils de remplacement peuvent être neufs ou certifiés à nouveau à la seule discrétion de VIZIO. Les pièces et les unités de remplacement sont garanties pour la période restante de la garantie originale ou pour quatre-vingt-dix (90) jours après le service ou remplacement garanti, selon la plus tardive de ces périodes.

## Types de service

Les unités d'au moins 32 po seront généralement traitées à domicile. Le service à domicile nécessite un accès complet et facile à l'unité et ne comprend pas la désinstallation et la réinstallation du produit. Toutefois, dans certains cas, il est nécessaire d'envoyer l'unité au centre de service VIZIO. VIZIO couvrira les frais de transport vers et à partir du site du client.

Les unités de moins de 32 po doivent être envoyées au centre de service VIZIO. VIZIO n'est pas responsable des frais de transport vers le centre de service, mais couvrira les frais d'expédition du renvoi au client. Il est nécessaire d'obtenir une autorisation préalable avant d'envoyer tout produit au centre de service VIZIO.

Pour tout retour au centre de service VIZIO, il faut utiliser la boîte en carton et le matériel d'expédition d'origine ou une boîte et un matériel de remplacement fourni par VIZIO. Le soutien technique de VIZIO donnera des instructions pour l'emballage et l'expédition de l'unité au centre de service VIZIO.

## Limites et exclusions

La garantie de quatre-vingt-dix jours de VIZIO couvre uniquement les défauts de matériaux et de fabrication. Les articles non couverts comprennent, mais sans s'y limiter, les dommages cosmétiques, l'usure et la détérioration normales, la mauvaise utilisation, les problèmes de signaux, les sautes de puissance, les dommages liés à l'expédition, les cas de force majeure, tout type de problèmes dus à une mauvaise utilisation, une mauvaise installation, des modifications, des ajustements et des réglages effectués par le client. Les unités, qui sont dotées de numéros de série illisibles ou retirés, d'une « image rémanente » et d'une maintenance systématique ne sont pas couvertes. Cette couverture ne couvre pas les produits vendus « TEL QUEL », « VENTE FINALE » ou par un revendeur non autorisé.

AUCUNE AUTRE GARANTIE EXPRESSE N'EXISTE EN DEHORS DE CELLE ÉNUMÉRÉE OU DÉCRITE CI-DESSUS. TOUTE GARANTIE IMPLICITE, Y COMPRIS LES GARANTIES IMPLICITES DE QUALITÉ MARCHANDE ET L'APTITUDE POUR UN BUT PRÉCIS, SERA LIMITÉE À LA PÉRIODE DE TEMPS DÉTERMINÉE CI-DESSUS. LA RESPONSABILITÉ TOTALE DE VIZIO CONCERNANT L'ENSEMBLE DES PERTES ET DES DOMMAGES OCCASIONNÉS PAR UNE CAUSE QUELLE QU'ELLE SOIT NE DÉPASSERA EN AUCUN CAS LE PRIX D'ACHAT DU PRODUIT COUVERT. VIZIO NE SERA PAS RESPONSABLE DES PERTES D'UTILISATION, DES PERTES COMMERCIALES, DES PERTES DE REVENUS OU DE PROFITS, OU DE TOUT AUTRE DOMMAGE IMPRÉVU OU CORRÉLATIF CERTAINS ÉTATS N'AUTORISENT PAS LES LIMITES SUR LA DURÉE D'UNE GARANTIE IMPLICITE OU L'EXCLUSION DE DOMMAGES IMPRÉVUS OU CORRÉLATIFS, AUSSI LES LIMITES ET EXCLUSIONS CI-DESSUS PEUVENT NE PAS S'APPLIQUER À VOUS. CETTE GARANTIE VOUS DONNE DES DROITS LÉGAUX SPÉCIFIQUES ET IL EST POSSIBLE QUE VOUS AYEZ D'AUTRES

DROITS, QUI VARIENT D'UNE PROVINCE À L'AUTRE. CETTE GARANTIE EST SOUMISE À DES MODIFICATIONS SANS PRÉAVIS. CONSULTEZ [www.vizio.ca](http://www.vizio.ca) POUR OBTENIR LA VERSION LA PLUS RÉCENTE.

## Renseignements sur le service et les pièces

PIÈCES DE RECHANGE ÉLECTRONIQUES

À des fins de commodité, VIZIO met à votre disposition les coordonnées de ce fournisseur de pièces de rechange. Si votre produit VIZIO requiert un travail de service (après la période de garantie) et qu'une pièce de rechange est nécessaire, veuillez joindre un des distributeurs autorisés de pièces de rechange VIZIO suivants en lui fournissant le numéro de la pièce.

Vizparts.com Inc

710 Epperson Drive, Suite B

City of Industry, CA 91748

(888) 260 -7765

[www.vizparts.com](http://www.vizparts.com)

