

VIZIO



GUÍA DE INICIO RÁPIDO

LEA ESTE MANUAL ANTES DE USAR EL PRODUCTO

Modelo: E24-C1

INSTRUCCIONES DE SEGURIDAD IMPORTANTES

Su TV está diseñado para funcionar dentro de los límites definidos de diseño. Un mal uso podría provocar un incendio o una descarga eléctrica. Para evitar que el TV se dañe, deberían seguirse las siguientes instrucciones para la instalación, uso y mantenimiento del TV. Antes de usar el TV, lea las instrucciones de seguridad que se indican a continuación. Mantenga estas instrucciones en un lugar seguro para referencia futura.

- Para reducir el riesgo de una descarga eléctrica o de daños al equipo, desconecte la alimentación antes de conectar otros componentes al TV.
- Lea estas instrucciones.
- Guarde estas instrucciones.
- Tenga en cuenta todas las advertencias.
- Siga todas las instrucciones.
- No use este dispositivo cerca del agua.
- Limpie únicamente con un paño seco.
- No obstruya ninguna de las aberturas de ventilación. Instale de acuerdo a las instrucciones del fabricante.
- No instale el TV cerca de fuentes de calor como radiadores, rejillas de calefacción, calentadores u otros dispositivos (amplificadores inclusive) que liberen calor.
- No subestime las implicaciones para la seguridad del enchufe polarizado o del enchufe de tierra trifilar. Un enchufe polarizado tiene dos patas y una clavija de conexión a tierra. La pata ancha o la tercera clavija se incluyen para su seguridad. Si el enchufe que se provee no encaja en el tomacorriente, consulte a un electricista para reemplazar el tomacorriente obsoleto.
- Evite dañar el cable de alimentación, sobre todo en el enchufe, en el tomacorriente y en el lugar donde este sale del TV.
- Use únicamente aditamentos y accesorios especificados por el fabricante.
- Use únicamente carros, pines, trípodes, soportes o mesas especificados por el fabricante o que se vendan con el equipo. Si utiliza un carro, tenga cuidado al mover el conjunto carro/TV para evitar lesiones por un vuelco.
- Desenchufe el dispositivo durante tormentas eléctricas o cuando no va a ser usado en mucho tiempo.
- Deje cualquier servicio de mantenimiento necesario en manos del personal de servicio de mantenimiento calificado. El servicio de mantenimiento es necesario cuando el dispositivo se ha dañado de alguna manera, por ejemplo, si se daña el enchufe o el cable de alimentación, se derrama líquido o caen objetos en el interior del dispositivo, se expone el dispositivo a la lluvia o la humedad, el dispositivo no funciona de manera normal o si el dispositivo se ha caído.
- Desenchufe el cable de alimentación antes de limpiar el TV.
- Cuando traslade el TV desde un ambiente a baja temperatura hacia un ambiente a alta temperatura, puede formarse condensación en el gabinete. Espere antes de encender el TV para evitar un incendio, una descarga eléctrica o daños en el equipo.
- Se debe mantener una distancia de al menos 90 cm entre el TV y cualquier fuente de calor, como un radiador, un calentador, un horno, un amplificador, etc. No instale el TV cerca de una fuente de humo. Usar el TV en una zona húmeda o con humo puede provocar un incendio o una descarga eléctrica.
- Las ranuras y aberturas en la parte trasera e interior del gabinete son para que el TV se ventile. Para asegurar un funcionamiento confiable del TV y evitar que se recaliente, asegúrese de que estas aberturas no se obstruyan ni se tapen. No coloque el TV en una estantería o un armario, a menos que cuente con ventilación adecuada.
- Nunca meta un objeto por las ranuras y aberturas del gabinete del TV. No apoye objetos encima del TV. Al hacerlo, puede causar un cortocircuito en alguna pieza que puede originar fuego o una descarga eléctrica. No vuelque líquidos sobre el TV.
- El TV debe usarse únicamente con el tipo de alimentación que se indica en la etiqueta. Si no está seguro del tipo de alimentación suministrada a su hogar, consulte al vendedor o a la compañía que provee energía en su área.
- No aplique presión sobre el TV ni arroje objetos contra él. Esto podría poner en riesgo la integridad de la pantalla. La garantía del fabricante no contempla el uso indebido por parte del usuario ni las instalaciones inadecuadas.
- El cable de alimentación debe cambiarse si se usa un voltaje distinto del que se especifica. Para obtener más información, póngase en contacto con su vendedor.
- Cuando está conectado al tomacorriente, el TV siempre recibe energía. Para interrumpir completamente el flujo de energía, desenchufe el cable de alimentación.
- El rayo con punta de flecha en el interior de un triángulo equilátero está pensado para llamar la atención del usuario sobre la presencia de un voltaje peligroso no aislado en el interior del TV que puede ser de magnitud suficiente como para suponer un riesgo de descarga eléctrica para una persona.



- No sobrecargue los cables múltiples o los prolongadores. La sobrecarga puede provocar un incendio o una descarga eléctrica.
- El enchufe de pared debe estar cerca del TV y ser de fácil acceso.
- El TV solo debe usarse con el voltaje indicado. Cualquier voltaje distinto del indicado puede provocar un incendio o una descarga eléctrica.
- No toque el cable de alimentación durante una tormenta eléctrica. Para evitar sufrir una descarga eléctrica, no manipule el cable de alimentación durante una tormenta eléctrica.
- Desenchufe el TV durante una tormenta eléctrica o cuando no vaya a usarse en mucho tiempo. Esto protegerá al TV contra picos de tensión.
- No intente reparar o realizar el mantenimiento del TV por su cuenta. Abrir o quitar la tapa trasera puede exponerlo a altos voltajes, descargas eléctricas y otros riesgos. Si debe reparar el TV, póngase en contacto con su vendedor y deje todo el mantenimiento en manos de personal de mantenimiento calificado.
- ADVERTENCIA: Mantenga el TV lejos de la humedad. No exponga el TV a la lluvia o a la humedad. Si le entra agua al TV, desenchufe el cable de alimentación y póngase en contacto con su vendedor. Seguir usando el TV en este caso puede provocar un incendio o una descarga eléctrica.
- No use el TV si se presenta cualquier anomalía. Si nota que el TV despide humo u olor, desenchufe el cable de alimentación y póngase en contacto con su vendedor de inmediato. No intente reparar el TV por su cuenta.
- Evite usar dispositivos que se hayan caído o dañado. Si el TV se cae y el gabinete se daña, es posible que los componentes internos no funcionen normalmente. Desenchufe el cable de alimentación inmediatamente y póngase en contacto con su vendedor para reparar el TV. Seguir usando el TV en este caso puede provocar un incendio o una descarga eléctrica.
- No instale el TV en un ambiente con mucho polvo o mucha humedad. Usar el TV en una zona con mucho polvo o mucha humedad puede provocar un incendio o una descarga eléctrica.
- Siga las instrucciones para trasladar el TV. Antes de hacerlo, asegúrese de que el cable de alimentación y el resto de los cables se encuentren desenchufados.
- Cuando desenchufe el TV, sostenga el adaptador de CA/CC, no el cable. Tirar del cable de alimentación puede dañar los conductores en el interior del cable y provocar un incendio o una descarga eléctrica. Cuando el TV no va a usarse en mucho tiempo, desenchufe el cable de alimentación.
- Para reducir el riesgo de sufrir una descarga eléctrica, no toque el conector con las manos mojadas.
- Coloque las pilas según se indica en las instrucciones. Colocar las pilas con la polaridad incorrecta puede provocar que tengan fugas, lo cual puede dañar el control remoto o lesionar al operador. No exponga las pilas a fuentes de calor excesivo, como la luz solar, el fuego u otras fuentes similares.
- Si ocurre alguna de las siguientes cosas, póngase en contacto con el vendedor:
 - El cable de alimentación falla o está desgastado
 - Se rocía líquido o algún objeto cae dentro del TV.
 - El TV se expone a la lluvia o a casos similares de humedad.
 - El TV se cae o se daña de alguna manera.
 - El desempeño del TV cambia notablemente
- Este dispositivo no debe exponerse a chorros o salpicaduras y no deben ponerse objetos que contengan líquido, como floreros, sobre el dispositivo.
- El enchufe de alimentación o adaptador del dispositivo se usa como dispositivo de desacople. El dispositivo de desacople debe permanecer fácilmente accesible.
- PRECAUCIÓN: Las instrucciones para el mantenimiento son para uso exclusivo del personal de mantenimiento calificado. Para reducir el riesgo de una descarga eléctrica, no realice ninguna tarea de mantenimiento distinta a las que se incluyen en las instrucciones de uso, a menos que esté calificado para hacerlo.
- El símbolo del rayo con punta de flecha en el interior de un triángulo equilátero está pensado para llamar la atención del usuario sobre la presencia de VOLTAJE PELIGROSO no aislado en el interior del producto que puede ser de magnitud suficiente como para suponer un riesgo de descarga eléctrica para una persona.



Este producto cumple con los requisitos de ENERGY STAR en la configuración "predeterminada de fábrica", la cual permitirá ahorrar energía. Si se cambia la configuración de imagen predeterminada de fábrica o se activan otras características, aumenta el consumo de energía y podrán excederse los límites necesarios para cumplir con los requisitos de la clasificación ENERGY STAR. Para obtener más información sobre el programa ENERGY STAR, visite energystar.gov.

PROTECCIÓN PARA LA CONEXIÓN DE LA ANTENA DEL TV

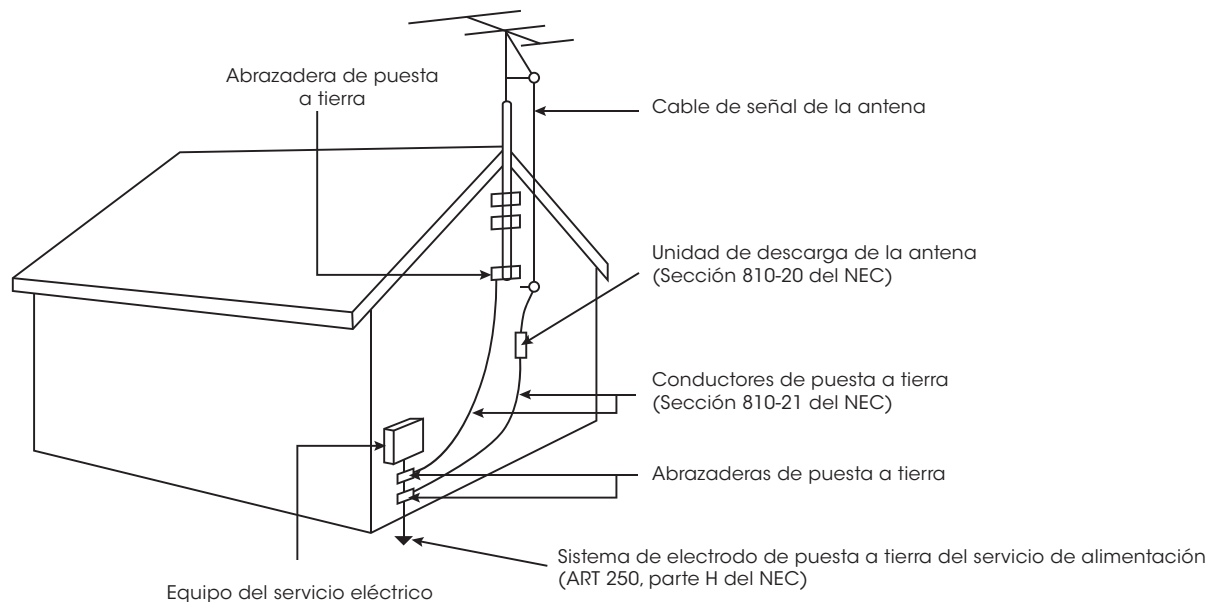

- Si se va a conectar el TV a una antena parabólica o externa o a un sistema de televisión por cable, asegúrese de que la antena o el sistema por cable estén puestos a tierra para proporcionar cierta protección contra picos de tensión y descargas electrostáticas.
- El artículo 810 del NEC (Código Nacional de Electricidad), ANSI/NFPA 70, provee información sobre la correcta puesta a tierra del mástil y la estructura de soporte, la puesta a tierra del cable de señal de la antena a la unidad de descarga de la antena, el calibre de los conductores de puesta a tierra, la ubicación de la unidad de descarga de la antena, la conexión a los electrodos de puesta a tierra y los requerimientos del electrodo de puesta a tierra.
- Protección contra rayos: Para dar protección adicional al TV, durante una tormenta eléctrica o cuando se lo deja descuidado o sin usar por mucho tiempo, desenchufe el TV del tomacorriente de la pared y desconecte la antena o el sistema de televisión por cable.
- Líneas de energía eléctrica: No ubique la antena cerca de circuitos de energía o de la iluminación del techo, o en un lugar donde pudiera caer sobre líneas de conducción eléctrica o circuitos de energía. Recuerde: el blindaje del cable coaxial debe conectarse a tierra en la instalación del edificio.

TÓMESE UN MOMENTO PARA REGISTRAR SU PRODUCTO EN
VIZIO.COM/PRODUCT-REGISTRATION

¿Por qué registrarse?



Soporte personalizado

Reciba asistencia inmediata con información a mano.



Noticias y ofertas

Aproveche las últimas noticias y ofertas especiales de VIZIO.



Seguridad y satisfacción

Manténgase al tanto de los mejoramientos de productos importantes y notificaciones.

REGISTRE SU PRODUCTO NUEVO DE VIZIO AHORA

¿TIENE ALGUNA DUDA? ENCUENTRE RESPUESTAS EN **SUPPORT.VIZIO.COM/ES-MX**

Encuentre ayuda con:

- Configuración de productos nuevos
- Conexión de los dispositivos
- Problemas técnicos
- Actualizaciones de productos y más



Asistencia en vivo
a través de chat

También puede contactar a nuestro premiado
equipo de asistencia técnica al:

Teléfono: 001 (855) 472-7444 (línea gratuita)

Correo electrónico: apoyotecnico.mx@VIZIO.com

Horario de atención:

Lunes a Viernes: 9 A. M. A 6 P. M.
(HORA ESTÁNDAR DEL CENTRO)

We speak English • Nous parlons Français



CONTENIDOS DEL PAQUETE



TV LED HD VIZIO con soporte



Control remoto con baterías



Esta guía de comienzo rápido



Cable de alimentación



4 x tornillos Phillips T4 de 12 mm

USO DEL CONTROL REMOTO

INICIADOR DE APLICACIONES
Inicia rápidamente la aplicación destacada.

INPUT (ENTRADA)
Cambia el medio de entrada actual.

CONTROLES A/V
Controla el reproductor de archivos multimedia de dispositivos USB.

CC (SUBTÍTULOS)
Enciende o apaga los subtítulos ocultos.

EXIT (SALIR)
Cierra el menú en la pantalla.

OK (ACEPTAR)
Selecciona la opción del menú resaltada.

BACK (ATRÁS)
Vuelve al menú de la pantalla previo.

SUBIR/BAJAR VOLUMEN
Aumenta o disminuye la salida del audio.

SILENCIAR
Activa y desactiva el audio.

TECLADO NUMÉRICO
Para ingresar manualmente un canal.

WIDE (ANCHO)
Cambia el modo de la pantalla.

ENCENDIDO/APAGADO
Enciende o apaga el televisor.

INFO (INFORMACIÓN)
Muestra la ventana de información.

MENU (MENÚ)
Muestra el menú en la pantalla.

FLECHAS
Navegan por el menú de la pantalla.

GUIDE (GUÍA)
Muestra la ventana de información.

BOTÓN V
Abre la barra Internet de VIZIO Apps Plus™.

CANAL SIGUIENTE/ANTERIOR
Cambia de canal.

ÚLTIMO
Vuelve al último canal.

GUIÓN
Úselo con el teclado numérico para ingresar manualmente un canal digital secundario. (Por ejemplo 18-4 o 18-5).



INSTALACIÓN DEL SOPORTE

1

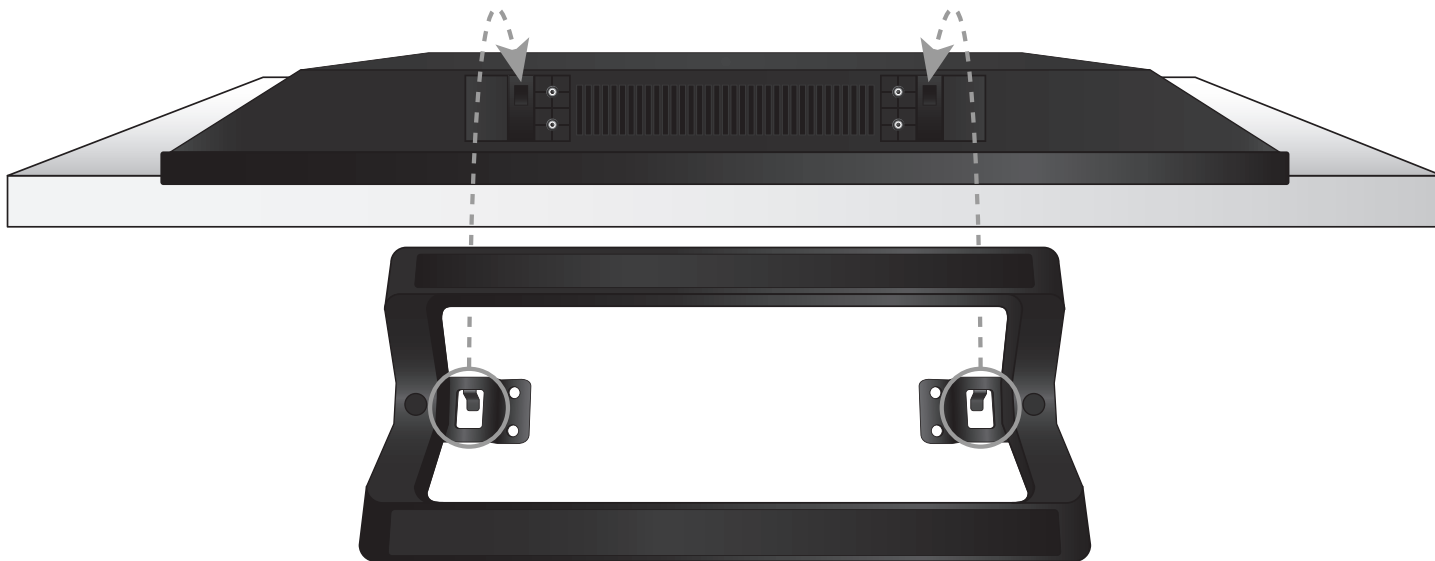

Coloque la pantalla del televisor hacia abajo sobre una superficie limpia y plana. Para prevenir rayaduras o daños en la pantalla, coloque el televisor sobre una superficie suave, por ejemplo, una manta.

Alinee el soporte y engánchelo en la parte inferior del televisor, como se muestra.

2

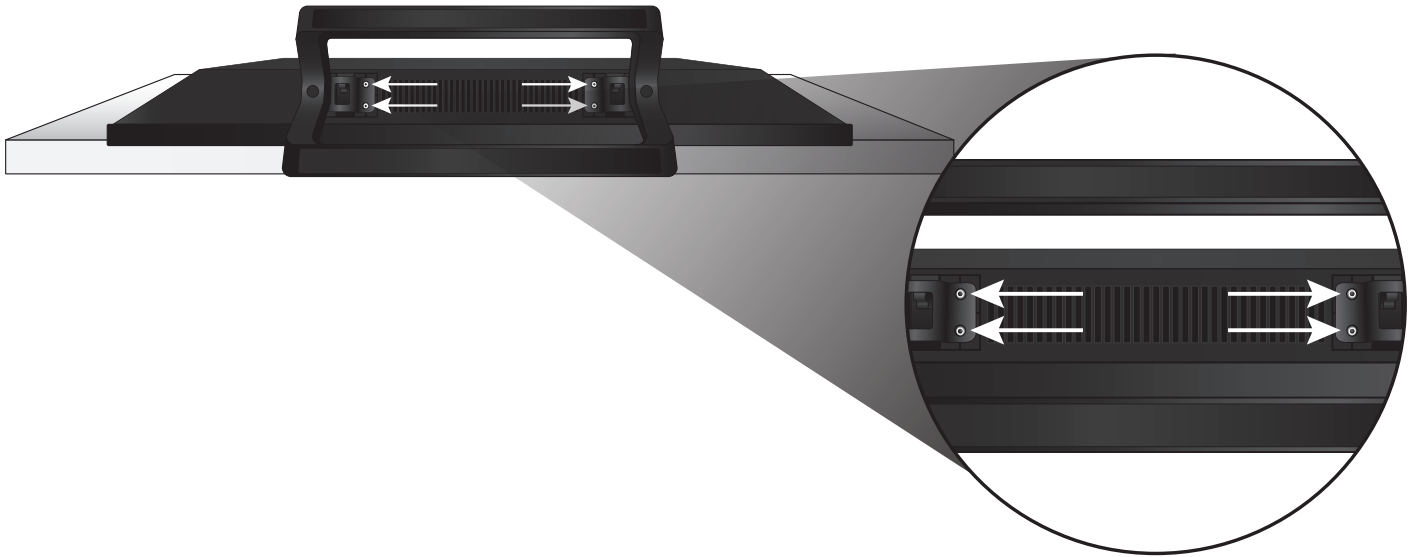

Con un destornillador Phillips, ajuste cuatro (4) tornillos T4 de 12 mm en la base para asegurarla al televisor.

Cuando haya terminado, coloque el televisor en una superficie estable y nivelada.

INSTALACIÓN INICIAL

- 1 Primero, conecte todos sus dispositivos.
Elija **UN** tipo de conexión para cada dispositivo.



CABLE HDMI*

ÓPTIMA

- DIGITAL
- VIDEO HD (1080p)†
- AUDIO HD



CABLE COMPONENTE*

MEJOR

- ANALÓGICO
- VIDEO HD (1080p)†
- AUDIO ESTÉREO

Haga coincidir los colores de los conectores con los de los puertos.

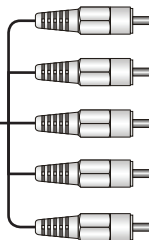

CABLE COAXIAL*

MEJOR

- ANALÓGICO
- VIDEO HD (1080i)†
- AUDIO ESTÉREO



CABLE AV*

BUENA

- ANALÓGICO
- VIDEO (480i)†
- AUDIO ESTÉREO

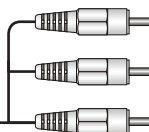

Haga coincidir los colores de los conectores con los de los puertos.

Dispositivos comúnmente conectados:



Receptores de cable o satélite



Reproductores de Blu-ray™ o DVD



Consolas de juegos

* No se incluyen cables

† Resolución máxima

2

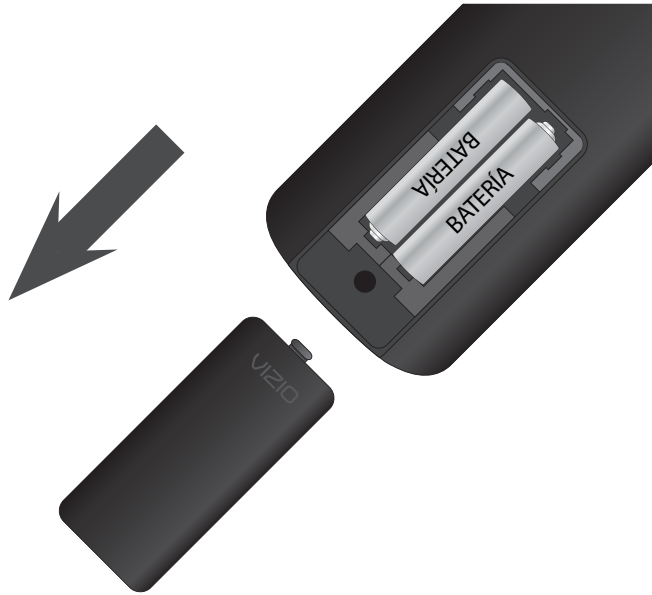

Quite la tapa de las pilas; para ello, presione el logotipo de VIZIO suavemente y deslice la tapa hacia fuera del control remoto.

Inserte las pilas que se incluyen.

Deslice suavemente la tapa de las pilas nuevamente hasta su lugar.

3

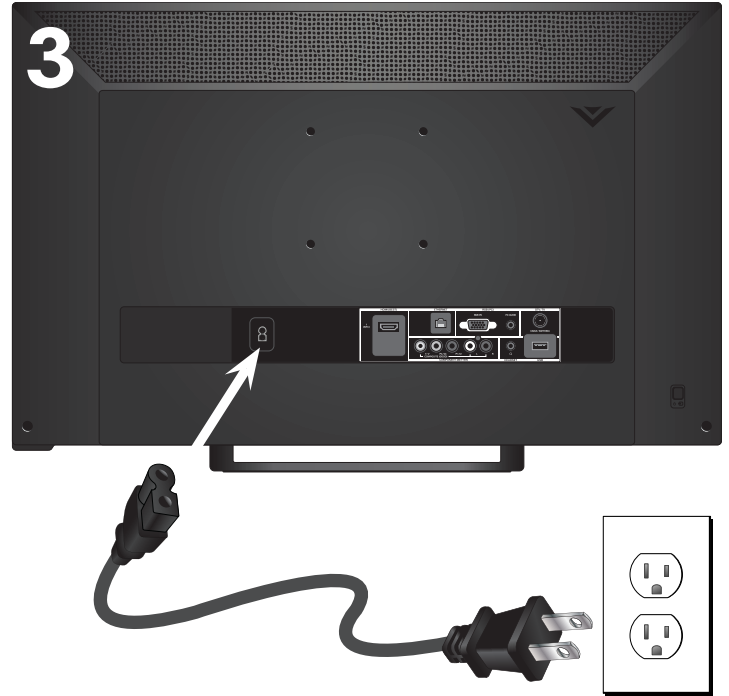

Conecte el cable de alimentación en la parte trasera del televisor.

El extremo plano del conector ingresa en la parte inferior del televisor.

Enchufe el cable en un tomacorriente.

4

Parte trasera del televisor

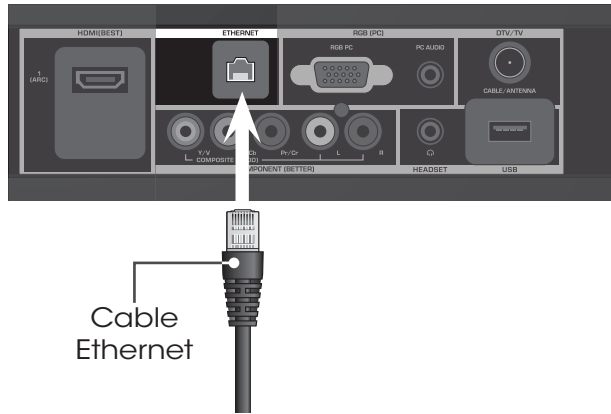

Si cuenta con una conexión a Internet de alta velocidad, conecte el cable Ethernet del módem o enrutador a la parte trasera del televisor como se muestra.

Para una experiencia óptima con el televisor inteligente, VIZIO recomienda usar un cable Ethernet. Sin embargo, su televisor también tiene Wi-Fi incorporado. Consulte la sección *Conexión a Internet con Wi-Fi* para obtener más información.

5

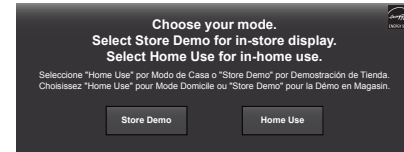

Encienda el televisor presionando el botón **ENCENDIDO/APAGADO** del control remoto.

Se muestra la Aplicación de configuración.

Utilice los botones de **navegación** en el control remoto para resaltar **Home Mode** y presione **OK** (Aceptar).

Siga las instrucciones en pantalla para completar la instalación inicial.

CONEXIÓN A INTERNET CON WI-FI

1



Si ya ha configurado una conexión inalámbrica durante la instalación inicial, puede omitir esta sección.

Para conectarse a una red inalámbrica, necesitará:

- Enrutador inalámbrico
- Conexión a Internet de alta velocidad
- SSID (nombre de la red inalámbrica)
- Contraseña de la red

Para la transmisión de video, la velocidad de su conexión a Internet debe ser de 1,5 Mb/s o superior.

Si no conoce la velocidad de su conexión, comuníquese con su proveedor de servicios de Internet.

2

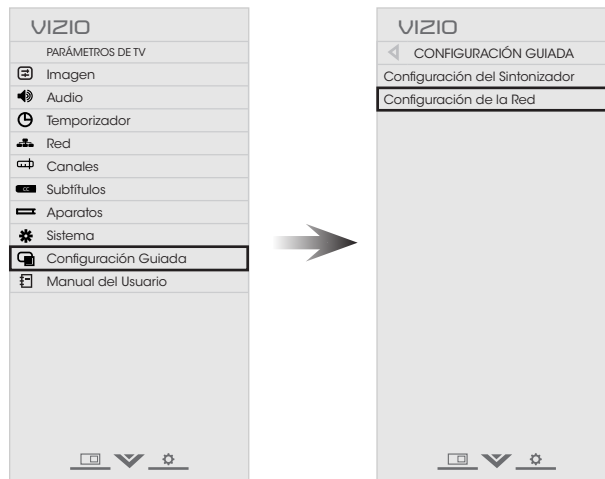

Presione el **botón MENU** (Menú) para mostrar el menú **PARÁMETROS DE TV**. Use las **flechas** para resaltar **Configuración Guiada** y presione **OK** (Aceptar). Aparecerá el menú **CONFIGURACIÓN GUIADA**.

Resalte **Configuración de la Red** y presione **OK** (Aceptar). Aparecerá la guía de Configuración de la Red.

3



Resalte el nombre de su red inalámbrica (el SSID de la red) y presione **OK** (Aceptar).

Si no ve su SSID, deberá ingresarlo manualmente seleccionando **Red Oculta**. Para obtener más información, consulte el manual del usuario del televisor.

Usando el teclado en pantalla, ingrese la contraseña de su red, luego resalte **Conectar** y presione **OK** (Aceptar).



Si tiene problemas para conectarse a su red, compruebe la ubicación de su enrutador:

- Las paredes y los objetos metálicos de gran tamaño pueden bloquear la señal.
- Otros dispositivos que transmiten a 2,4 o 5 GHz pueden interferir con la señal.



- Las paredes bloquean la señal
- Los muebles bloquean la señal
- Alejado del televisor

Enrutador inalámbrico

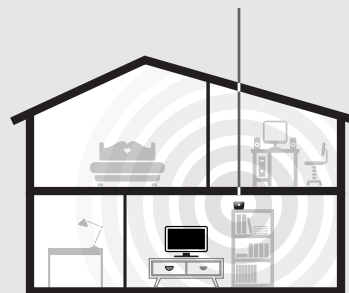

- Ninguna pared bloquea la señal
- Ningún mueble bloquea la señal
- Cerca del televisor



PRINCIPIOS BÁSICOS DE VIZIO INTERNET APPS PLUS®

VIZIO Internet Apps Plus® (V. I. A. Plus) entrega contenido popular en línea en su televisor. V. I. A. presenta una selección de aplicaciones que le permiten mirar películas y programas de televisión, escuchar música, obtener información sobre el clima y las noticias, y más, todo cuando lo requiera.



Se requiere una conexión a Internet de alta velocidad para recibir actualizaciones de productos y acceder al contenido en línea.



Presione el botón **OK** (Aceptar) para iniciar una aplicación.

Presione los botones de flecha **izquierda/derecha** para desplazarse por las aplicaciones en la barra (la aplicación destacada está en el centro de la barra).

Presione el **BOTÓN V** para mostrar la barra de aplicaciones V. I. A. Plus. Presione el **BOTÓN V** dos veces para iniciar la ventana de aplicaciones V. I. A. Plus en pantalla completa.

La ventana de aplicaciones V. I. A. Plus en pantalla completa le permite agregar y almacenar aplicaciones. Las aplicaciones de la primera página se muestran en la Barra y las de las páginas adicionales pueden moverse a la Barra.

Presione el **BOTÓN V** dos veces para iniciar la ventana de aplicaciones V. I. A. Plus en pantalla completa.

Mis aplicaciones

Muestra las aplicaciones instaladas en su televisor.

Aplicaciones instaladas

Las aplicaciones que aparecen aquí también están disponibles en Plus.



Las pestañas de aplicaciones V. I. A.

Explore las aplicaciones en estas pestañas y agréguelas a su pestaña Mis aplicaciones.

También puede abrir la aplicación directamente desde la tienda de aplicaciones.

Nota: La ubicación, el aspecto y la disponibilidad de las aplicaciones están sujetos a cambio sin previo aviso.

TÓMESE UN MOMENTO PARA REGISTRAR SU PRODUCTO EN
VIZIO.COM/PRODUCT-REGISTRATION

¿Por qué registrarse?



Soporte personalizado

Reciba asistencia inmediata con información a mano.



Noticias y ofertas

Aproveche las últimas noticias y ofertas especiales de VIZIO.



Seguridad y satisfacción

Manténgase al tanto de los mejoramientos de productos importantes y notificaciones.

REGISTRE SU PRODUCTO NUEVO DE VIZIO AHORA

TEMAS DE AYUDA

¿Cómo regreso a la aplicación Setup (Configuración)?

- El menú de la pantalla tiene una configuración guiada. Presione **MENU** (Menú) y luego seleccione **Configuración Guiada**. Seleccione el tipo de configuración que necesite y presione **OK** (Aceptar). Se iniciará la aplicación de configuración.
- Para restablecer el televisor a la configuración predeterminada de fábrica, presione **MENÚ > Sistema > Reiniciar y Administrar > Restaurar la TV a Ajustes Original**. Si ha modificado el código predeterminado de control parental, ingréselo ahora. Seleccione **Reiniciar**. Recuerde que toda la configuración se perderá.

Se ven imágenes pero no hay sonido.

- Presione el botón **SUBIR VOLUMEN** del control remoto.
- Presione el botón **SILENCIAR** del control remoto para asegurarse de que esta función esté desactivada.
- Presione **MENU** (Menú) y luego seleccione **Audio**. Asegúrese de que la función **Altavoces del Televisor** esté **Activado**.
- Si tiene un dispositivo de audio conectado a su televisor, presione **MENU** (Menú) > **Audio** y configure el **Control de Volumen** en **Externo**.

El televisor muestra "No hay señal".

- Asegúrese de que los dispositivos conectados estén encendidos.
- Presione el botón **INPUT** (Entrada) del control remoto y seleccione la entrada a la cual está conectado su dispositivo (HDMI-1, HDMI-2, COMP, etc.).

Se ven barras negras o grises por encima, por debajo o a los costados de la imagen.

- Tenga en cuenta que algunos canales agregan barras negras a la imagen.
- Configure el televisor en modo **Ancho** o **Agrandado**. Presione el botón **WIDE** (Ancho) y resalte **Ancho** o **Agrandado** y presione **OK** (Aceptar).
- Ajuste la configuración de vídeo de su dispositivo externo

No hay corriente.

- Asegúrese de que el cable de alimentación esté conectado con firmeza a la conexión de CA del televisor y a un tomacorriente que funcione.
- Presione el botón **ENCENDIDO/APAGADO** del control remoto o del lateral del televisor.
- Si los pasos previos no funcionan, intente enchufar el cable de alimentación a un tomacorriente diferente.

La aplicación V. I. A. no funciona.

- Asegúrese de que el televisor esté conectado a Internet.
- Reinicie la aplicación presionando el botón **EXIT** (Salir) para cerrar la aplicación y luego ábrala.
- Reinicie su televisor presionando el botón **ENCENDIDO/APAGADO** en el control remoto; luego vuélvalo a encender.

Tengo problemas para conectarme a mi red.

- Si usa un cable Ethernet, verifique que se encuentre correctamente conectado a su enrutador/módem y al televisor.
- Si se conecta de forma inalámbrica, intente cambiar la ubicación del enrutador para obtener una mejor conexión.
- Apague todos los dispositivos. Reinicie su enrutador/módem.
- Intente usar otro dispositivo conectado a Internet. Si no funciona, contacte a su proveedor de servicios de Internet (ISP).

El control remoto no responde.

- Verifique que las baterías estén colocadas correctamente, coincidiendo con los símbolos - y +.
- Reemplace las baterías por otras nuevas.

VIZIO RECOMIENDA



Soporte con canal de sonido 2.1 S2121w-D0 con Subwoofer integrado

Presentamos una evolución en home theater de la mano de un diseño compacto y versátil que proporciona un audio potente en lugares donde no hay espacio para una barra de sonido. Con un rendimiento de audio sobresaliente y un Subwoofer incorporado, el soporte de audio 2.1 de 21" de VIZIO es la actualización de audio perfecta y práctica para televisores de clase 55 pulgadas como máximo en gabinetes tradicionales para medios audiovisuales o ambientes más reducidos.

Disponible en www.VIZIO.com

Este producto se vende por separado.

VIZIO RECOMIENDA



CABLE DE VIZIO DE 8 PIES Y ALTA VELOCIDAD HDMI® - SERIE E

Este cable HDMI® de 8 pies y alta velocidad es ideal para televisores HD. Con resoluciones de definición ultra alta de 1 080p y 4k x 2k, el cable HDMI Serie E proporciona video HD con una imagen perfecta, 3D y un audio superior; todo a un máximo de 18 Gb/s. Este cable con todo incluido también admite sonido envolvente 7.1 avanzado y el canal de retorno de audio, por lo tanto, elimina la necesidad de cables adicionales.

Disponible en www.VIZIO.com

Este producto se vende por separado.

LEGAL / CUMPLIMIENTO

Declaración sobre la interferencia de radiofrecuencias Clase B de la FCC

NOTA: Este equipo ha sido probado y cumple con los límites para un dispositivo digital de clase B, de acuerdo con la Parte 15 de las Reglas de la FCC. Estos límites están diseñados para brindar una protección razonable contra interferencias dañinas en una instalación residencial. Este equipo genera, utiliza y puede emitir energía de radiofrecuencia, y si no se instala y utiliza de acuerdo con las instrucciones, puede causar interferencias dañinas a las radiocomunicaciones. Sin embargo, no hay garantía de que no fuese a ocurrir interferencia en una instalación en particular. Si este equipo llegara a generar una interferencia dañina a la recepción de radio o televisión, que se puede identificar al prender y apagar el equipo, se recomienda al usuario que intente corregir la interferencia por medio de una o varias de las medidas que se detallan a continuación:

- Vuelva a orientar o ubicar la antena de recepción.
- Incremente la separación entre el equipo y el receptor.
- Conecte el equipo a un tomacorriente de un circuito diferente al que está conectado el receptor.
- Consulte con su vendedor o con un técnico en radio o televisión experimentado para obtener ayuda.

Este aparato cumple con la Parte 15 de las Reglas de la FCC. La utilización está sujeta a las siguientes dos condiciones: (1) este aparato no puede causar interferencia dañina, y (2) debe aceptar cualquier interferencia que reciba, incluida la interferencia que pueda causar un funcionamiento no deseado.

Aviso

Los cambios o modificaciones no aprobados expresamente por la parte responsable de asegurar la conformidad pueden anular la autoridad del usuario para poner en funcionamiento el equipo.

Se deben utilizar cables de interfaz protegidos y cables de alimentación de CA, de haber alguno, para asegurar el cumplimiento de los límites de emisión.

El fabricante no se responsabiliza por cualquier interferencia de radio o televisión causada por una modificación al equipo no autorizada. Es responsabilidad del usuario corregir dicha interferencia.

Advertencia de la FCC

Los cambios o modificaciones no aprobados expresamente por la parte responsable de asegurar la conformidad con las Reglas de la FCC pueden anular la autoridad del usuario para poner en funcionamiento el equipo.

Precaución

Siempre use un transformador de CA/CC puesto a tierra en forma adecuada. Use los cables de CA que se enumeran a continuación para cada zona.

EE. UU.: UL Alemania: VDE Japón: Ley de control de artefactos eléctricos
Canadá: CSA Reino Unido: BASE/BS (Electric appliance control act)

Imágenes bajo licencia de Shutterstock.com

AVISO IMPORTANTE PARA IFT

La operación de este equipo está sujeta a las siguientes dos condiciones: (1) es posible que este equipo o dispositivo no cause interferencia perjudicial y (2) este equipo o dispositivo debe aceptar cualquier interferencia, incluyendo la que pueda causar su operación no deseada.

GARANTÍA LIMITADA

GARANTÍA LIMITADA DE UN AÑO SOBRE PIEZAS Y MANTENIMIENTO

Solamente cubre las unidades compradas nuevas en México.

VIZIO Sales & Marketing México S. de R.L. de C.V. brinda una garantía al comprador original de un producto nuevo contra defectos en los materiales y en la manufactura por un periodo de un año para uso privado y de tres meses para uso comercial. Si, durante el periodo de garantía, se determina que un producto cubierto por esta garantía presenta defectos, VIZIO Sales & Marketing México S. de R.L. de C.V. reparará o reemplazará el producto a su elección y discreción exclusivas.

Para obtener el mantenimiento de garantía, póngase en contacto con la Asistencia técnica de VIZIO Sales & Marketing México S. de R.L. de C.V. enviando un correo electrónico a: apoyotecnico.mx@VIZIO.com o llamando por teléfono al 001 (855) 472-7444 de 9:00 a. m. a 6:00 p. m. de lunes a viernes, tiempo del centro, o visite www.VIZIO.mx. Debe obtenerse una autorización antes de enviar un producto al centro de mantenimiento de VIZIO Sales & Marketing México S. de R.L. de C.V.. Se requiere una prueba de compra, como el recibo de compra o una copia de este, para demostrar que un producto se encuentra dentro del periodo de garantía.

Piezas y mantenimiento

No se aplicarán cargos por las piezas o la mano de obra durante el periodo de garantía. Las piezas y unidades de repuesto pueden ser nuevas o restauradas a elección y discreción exclusiva de VIZIO Sales & Marketing México S. de R.L. de C.V.. Las piezas y unidades de repuesto están cubiertas por la garantía durante el periodo restante de la garantía original o durante noventa (90) días a partir del mantenimiento o reemplazo de la garantía, el periodo que sea más largo.

Tipo de servicio

Las devoluciones de productos a los centros de mantenimiento de VIZIO Sales & Marketing México S. de R.L. de C.V. se deben realizar en las cajas de cartón y en los materiales de envío originales, o en embalajes que ofrezcan el mismo grado de protección. La asistencia técnica de VIZIO Sales & Marketing México S. de R.L. de C.V. le dará las instrucciones para embalar y enviar el producto cubierto por la garantía al centro de mantenimiento de VIZIO Sales & Marketing México S. de R.L. de C.V..

Limitaciones y excepciones

La garantía limitada de un año de VIZIO Sales & Marketing México S. de R.L. de C.V. solo cubre defectos en los materiales y en la manufactura. Esta garantía no cubre, por ejemplo: daños en la superficie, uso y desgaste normal, operación incorrecta, suministro de energía inadecuado o sobrecargas de energía, problemas de señal, daños provocados durante el envío, casos fortuitos, cualquier tipo de mal uso por parte del cliente, modificaciones o ajustes, así como problemas de instalación o montaje, o cualquier reparación que haya intentado realizar una persona ajena al centro de mantenimiento autorizado de VIZIO Sales & Marketing México S. de R.L. de C.V.. Los productos que no tienen números de serie o cuyos números de serie sean ilegibles, o que requieren mantenimiento de rutina, no están cubiertos. Esta garantía limitada de un año no cubre productos vendidos "TAL CUAL", "RECERTIFICADOS DE FÁBRICA" o por un revendedor no autorizado.

NO HAY GARANTÍAS EXPRESAS MÁS ALLÁ DE LAS ENUMERADAS Y DESCRITAS ANTERIORMENTE. CUALQUIER GARANTÍA IMPLÍCITA, INCLUIDA CUALQUIER GARANTÍA IMPLÍCITA DE COMERCIABILIDAD E IDONEIDAD PARA UN PROPÓSITO ESPECÍFICO, SERÁ DE DURACIÓN LIMITADA AL PERÍODO DE TIEMPO ESTABLECIDO ANTERIORMENTE. LA RESPONSABILIDAD TOTAL DE VIZIO Sales & Marketing México S. de. R.L. de C.V. POR CUALQUIER PÉRDIDA O DAÑO QUE RESULTE DE CUALQUIER CAUSA, INCLUIDA LA NEGLIGENCIA DE VIZIO Sales & Marketing México S. de. R.L. de C.V., PRESUNTO DAÑO O MERCANCIAS DEFECTUOSAS, YA SEA QUE ESOS DEFECTOS SE PUEDAN DESCUBRIR O ESTÉN LATENTES, EN NINGÚN CASO PODRÁ EXCEDER EL PRECIO DE COMPRA DEL PRODUCTO. VIZIO Sales & Marketing México S. de. R.L. de C.V. NO SE HARÁ RESPONSABLE DE LA PÉRDIDA POR USO, PÉRDIDA DE INFORMACIÓN O DATOS, PÉRDIDA COMERCIAL, PÉRDIDA DE INGRESOS O GANANCIAS, U OTROS DAÑOS INCIDENTALES O CONSECUENTES. Algunos estados no permiten limitaciones al período de la garantía implícita o la exclusión de daños incidentales o consecuentes, por lo que las limitaciones o exclusiones anteriores pueden no regir para usted. Esta garantía le otorga derechos legales específicos, y usted también puede tener otros derechos, que varían de un estado a otro. ESTA GARANTÍA ESTÁ SUJETA A MODIFICACIONES SIN PREVIO AVISO. ENTRE A www.vizio.mx PARA OBTENER LA VERSIÓN MÁS ACTUALIZADA.

Datos personales

Si el producto VIZIO Sales & Marketing México S. de. R.L. de C.V. puede guardar información personal y otro tipo de información, EL CONTENIDO Y LA INFORMACIÓN SE ELIMINARÁN DURANTE ALGUNOS SERVICIOS DE MANTENIMIENTO DE LA GARANTÍA IN SITU Y EN TODOS LOS SERVICIOS DE MANTENIMIENTO DE LA GARANTÍA POR ENVÍO. Si esto sucede, se le devolverá el producto con la misma configuración que tenía al comprarlo. Usted será el responsable de restaurar toda la información y las contraseñas correspondientes. La recuperación y reinstalación de información del usuario no está cubierta por esta Garantía Limitada. Para proteger su información personal, VIZIO Sales & Marketing México S. de. R.L. de C.V. le recomienda borrar siempre toda la información personal de la unidad antes de enviarla al servicio de mantenimiento, independientemente de quién sea el encargado de hacerlo.

GARANTÍA DE DEFECTO POR AUSENCIA DE PÍXELES BRILLANTES

Esta póliza cubre defectos por "ausencia de píxeles brillantes" durante el período de "UN AÑO DE GARANTÍA" limitada en la compra de productos nuevos selectos. Para determinar si esta garantía se aplica a su producto, consulte la pestaña "DETAILS" de la página de información del producto del modelo www.vizio.mx o busque la garantía por "ausencia de píxeles brillantes" en la caja.

INFORMACIÓN EXCLUSIVA PARA MÉXICO

VIZIO Sales & Marketing México S. de. R.L. de C.V. no está obligado a cumplir la garantía en los siguientes casos.

- (a) Cuando el producto no ha sido utilizado en condiciones normales.
- (b) Cuando el producto no ha sido utilizado de acuerdo con las instrucciones de uso provistas.
- (c) Cuando el producto ha sido alterado o reparado por personas no autorizadas por VIZIO Sales & Marketing México S. de. R.L. de C.V. o el vendedor respectivo.

Puede contactar al importador o al comerciante al que compró el Producto VIZIO Sales & Marketing México S. de. R.L. de C.V. para realizar un reclamo de garantía, para obtener información relacionada con el procedimiento para presentar un reclamo de garantía y donde se pueden obtener partes, componentes, insumos y accesorios, o contacte a un representante autorizado de VIZIO Sales & Marketing México S. de. R.L. de C.V. de la siguiente forma:

Integral Support S. A. de C. V.

Calle Juan Augusto Ingres. 140

Col. Santa María Nonocloc

Del. Benito Juárez

México, D. F. C.P 03700

Servicio de atención al cliente: 001 (855) 472-7444

Para presentar un reclamo de garantía, envíe este producto y esta póliza, debidamente sellada por el establecimiento en el que se adquirió. Para clientes de México con televisores VIZIO Sales & Marketing México S. de. R.L. de C.V. de más de 32 pulgadas, VIZIO Sales & Marketing México S. de. R.L. de C.V. o su representante autorizado proporcionarán cobertura de garantía y/o servicios de reemplazo en el sitio.

Conforme a los términos de esta garantía, VIZIO Sales & Marketing México S. de. R.L. de C.V. o su representante debe cambiar piezas y componentes del producto e incluir los gastos de mano de obra y envío del producto cubierto por esta garantía, dentro de la red de servicio técnico, sin costo para el consumidor.

Vizio Sales & Marketing México S de RL de CV

Bldv. Manuel Ávila Camacho 36 Piso 12

Lomas de Chapultepec Sección I

Delegación Miguel Hidalgo

México, D.F.

C.P. 11000

RFC: VSA110513BK9

Teléfono, llamada nacional: 01 (800) 801-0096

Teléfono, llamada desde el extranjero: 001 (855) 472-7444

ESPECIFICACIONES ELECTRICAS:

120 Vca 60 Hz 25,7 Wh 0,5 A CLASE II

PRODUCTO:

MARCA:

MODELO:

NO. DE SERIE:

FECHA DE COMPRA:

SELLO DE LA TIENDA: