



Téléchargez l'application
SmartCast^{MC} de VIZIO
pour commencer

VIZIO

ÉCRAN DE CINÉMA MAISON
GUIDE DE DÉMARRAGE RAPIDE

E43-E2, E50-E1, E50x-E1, E50-E3, E55-E1, E55-E2,
E60-E3, E65-E0, E65-E1, E70-E3, E75-E1, E75-E3 et E80-E3

Veuillez lire ce guide avant d'utiliser l'appareil.

Informations relatives à la sécurité

INSTRUCTIONS DE SÉCURITÉ IMPORTANTES

Votre écran est conçu et fabriqué pour fonctionner selon des limites de conception définies. Un mauvais usage peut entraîner une décharge électrique ou un incendie. Afin d'empêcher d'endommager votre écran, les instructions suivantes doivent être suivies pour son installation, son utilisation et son entretien. Lire les instructions de sécurité suivantes avant d'utiliser votre écran. Conserver ces instructions en lieu sûr pour consultation ultérieure.

- Pour réduire le risque de décharge électrique ou de dommage à une composante, fermer l'alimentation avant de connecter d'autres composants à votre écran.
- Lire ces instructions
- Conserver ces instructions.
- Respecter toutes les mises en garde.
- Suivre toutes les instructions.
- Ne pas utiliser cet appareil près de l'eau.
- Nettoyer à l'aide d'un chiffon sec seulement.
- Ne bloquer aucun orifice d'aération. Installer conformément aux instructions du fabricant.
- Ne pas installer près d'une source de chaleur, notamment un radiateur, une bouche de chaleur, un poêle ou tout autre appareil (incluant les amplificateurs) produisant de la chaleur.
- Ne pas contourner la fonction sécuritaire de la fiche polarisée ou de mise à la terre. Une fiche polarisée possède deux lames dont l'une est plus large que l'autre. Une fiche de mise à la terre comporte deux lames et une troisième broche de mise à la terre. La lame large ou la troisième broche sont fournies pour votre sécurité. Si la fiche ne correspond pas à votre prise de courant, consultez un électricien pour qu'il remplace la prise de courant désuète.
- Protéger le cordon d'alimentation contre le piétinement ou le pincement, particulièrement près de la fiche, des prises et des points de sortie de l'appareil.
- Utiliser seulement du matériel ou des accessoires spécifiés par le fabricant.
- Utiliser seulement le chariot, le support, le trépied, la fixation ou la table indiqué par le fabricant ou vendu avec l'appareil. Lorsqu'un chariot est utilisé, faire attention au moment de déplacer le chariot avec l'appareil afin d'éviter les blessures causées par un basculement.
- Débrancher l'appareil en cas d'orage ou quand il n'est pas utilisé pendant



de longues périodes.

- Consulter un technicien qualifié pour tout entretien. Un entretien est nécessaire lorsque l'appareil a été endommagé de quelque façon que ce soit, notamment lorsque le cordon d'alimentation ou la fiche d'alimentation est endommagé, lorsque du liquide a été renversé dans l'appareil ou des objets sont tombés dedans, lorsque l'appareil a été exposé à la pluie ou à l'humidité, lorsqu'il ne fonctionne pas normalement ou qu'il a été échappé.
- Débrancher le cordon d'alimentation avant de nettoyer votre écran.
- Lors du déplacement de l'écran depuis un lieu à basse température vers un lieu à haute température, de la condensation peut se former dans la structure. Attendre avant d'allumer l'écran pour éviter de causer un incendie, une décharge électrique ou un dommage aux composants.
- Il faut maintenir une distance d'au moins 0,9 m (3 pi) entre votre écran et toute source de chaleur, telle qu'un radiateur, un appareil de chauffage, un four, un amplificateur, etc. Ne pas installer la barre audio près d'une source de fumée. Utiliser l'écran près d'une source de fumée ou d'humidité peut engendrer un incendie ou une décharge électrique.
- Les fentes et les ouvertures au dos et au bas du meuble de rangement servent à la ventilation. Pour garantir un fonctionnement fiable de l'écran et pour le protéger d'une surchauffe, s'assurer que ces ouvertures ne sont ni bloquées, ni couvertes. Ne pas placer l'écran dans une bibliothèque ou une armoire à moins qu'il y ait une ventilation correcte.
- N'insérez jamais d'objets dans les fentes ou les orifices de l'armoire de votre écran. Ne pas placer d'objets sur le dessus de votre écran. Cela pourrait provoquer un court-circuit des pièces, engendrant ainsi un incendie ou une décharge électrique. Ne jamais renverser de liquide sur votre écran.
- Votre écran ne devrait être utilisé seulement qu'avec le type de source d'alimentation indiqué sur l'étiquette. Si vous n'êtes pas sûr du type d'alimentation fourni dans votre domicile, consulter votre vendeur ou votre compagnie d'électricité locale.
- Ne pas exercer de pression et ne lancez pas d'objets sur l'écran. Cela pourrait compromettre l'intégrité de l'écran. La garantie du fabricant ne couvre pas l'abus fait par l'utilisateur ou l'installation inappropriée.
- Le cordon d'alimentation doit être remplacé lorsque la tension utilisée est différente de celle spécifiée. Pour de plus amples renseignements, contacter votre vendeur.
- Une fois branchée sur une prise d'alimentation, l'alimentation circule toujours vers votre écran. Pour déconnecter entièrement l'alimentation, débrancher le cordon d'alimentation.
- Ne pas surcharger les barres d'alimentation et les rallonges. Une surcharge



- peut provoquer un incendie ou une décharge électrique.
- La prise murale devrait être près de l'écran et facilement accessible.
- Seule l'alimentation de tension indiquée peut servir pour votre écran. Toute autre tension que celle précisée peut causer un incendie ou une décharge électrique.
- Ne pas toucher le cordon d'alimentation durant un orage. Pour éviter une décharge électrique, évitez de manipuler le cordon d'alimentation pendant un orage.
- Débrancher l'écran en cas d'orage ou quand il n'est pas utilisé pendant de longues périodes. Cela protégera votre écran des dommages causés par les sautes de puissance.
- Ne pas tenter de réparer ou d'entretenir vous-même l'écran. En ouvrant ou retirant le couvercle arrière, vous pouvez être exposé à de hautes tensions, des décharges électriques ou d'autres risques. Si une réparation est nécessaire, contactez votre vendeur et faites faire tous les entretiens par un personnel d'entretien qualifié.
- ATTENTION : Garder l'écran loin de l'humidité. Ne pas exposer l'écran à la pluie ou à l'humidité. Si de l'eau pénètre dans l'écran, débrancher le cordon d'alimentation et contactez votre vendeur. Dans ce cas, une utilisation continue pourrait causer un incendie ou une décharge électrique.
- Ne pas utiliser l'écran si une anomalie survient. Si une fumée ou une odeur se manifeste, débrancher le cordon d'alimentation et contactez votre vendeur immédiatement. Ne pas tenter de réparer vous-même l'écran.
- Éviter d'utiliser des appareils endommagés ou qui ont été échappés. Si l'écran tombe par terre et que la structure est endommagée, les composants internes fonctionneront peut-être anormalement. Débrancher le cordon d'alimentation immédiatement et contactez votre vendeur pour une réparation. L'emploi continu de votre écran peut engendrer un incendie ou une décharge électrique.
- Ne pas installer l'écran dans un lieu contenant beaucoup de poussière ou une grande humidité. Le fonctionnement de l'écran dans de tels environnements peut provoquer un incendie ou une décharge électrique.
- Suivre les instructions pour déplacer votre écran. S'assurer que le cordon d'alimentation et tout autre câble sont débranchés avant de déplacer votre écran.
- Lors du débranchement de l'écran, tenez l'adaptateur de courant c.a.-c.c., et non pas le cordon d'alimentation. Tirer sur le cordon d'alimentation peut endommager les fils à l'intérieur du cordon et provoquer un incendie ou une décharge électrique.
- Pour réduire le risque de décharge électrique, ne pas toucher au connecteur

avec les mains mouillées.

- Insérer les piles conformément aux instructions. Une mauvaise polarité peut causer une fuite de la pile, ce qui peut endommager la télécommande ou blesser l'utilisateur. Ne pas exposer les piles à une chaleur excessive telle que les rayons du soleil, un feu, etc.
- Contactez le vendeur si l'une des situations suivantes survient :
 - Le cordon d'alimentation ne fonctionne pas ou est effiloché.
 - Du liquide est vaporisé ou des objets tombent sur votre écran.
 - L'écran est exposé à la pluie ou à l'humidité
 - Votre écran tombe ou est endommagé de quelque façon que ce soit.
 - La performance de votre écran change de façon considérable.
- Cet appareil ne doit pas être exposé à l'égouttement ou aux éclaboussures, et aucun objet rempli de liquide, tel que des vases, ne doit être placé dessus.
- La prise ou la prise de courant femelle du réseau est utilisée comme dispositif de désaccouplage, lequel doit demeurer prêt à fonctionner.
- ATTENTION - Ces instructions d'entretien sont destinées à l'usage d'un technicien qualifié seulement. Afin de réduire le risque de décharge électrique, ne pas effectuer aucun autre entretien que celui décrit dans les instructions d'utilisation, à moins d'être qualifié pour le faire.
- Le symbole de l'éclair fléché à l'intérieur d'un triangle équilatéral a pour but d'avertir l'utilisateur de la présence d'une TENSION DANGEREUSE non isolée dans l'enceinte de votre téléviseur HD, laquelle peut être d'une puissance suffisante pour causer une électrocution.
- Faire preuve de vigilance autour de l'écran : tirer ou pousser l'écran pourrait le faire basculer ou tomber et pourrait entraîner des blessures corporelles ou des dommages à des biens.
- ATTENTION : L'exposition aux bruits forts peut endommager votre audition, causant une perte auditive et un acouphène (tintement ou bourdonnement d'oreilles). Lors d'une exposition continue aux bruits forts, les oreilles peuvent s'habituer au niveau du son, ce qui peut provoquer des dommages permanents à l'audition sans malaises perceptibles.
- Installer l'écran à un endroit où il ne pourra pas être tiré, poussé ou renversé.
- Ne pas permettre aux enfants de se suspendre au produit.
- Garder les accessoires (télécommande, piles, etc.) hors de la portée des enfants.
- L'académie américaine de pédiatrie (American Academy of Pediatrics) conseille d'éviter de laisser les enfants de moins de deux ans regarder la TV.



Contenu de l'emballage



Écran de cinéma
maison



4 vis Phillips
(pour les supports
d'écran)



Supports de l'écran



Télécommande
avec piles



Câble
d'alimentation



Guide de démarrage rapide
(1 anglais et 1 français/espagnol)

Installation des supports d'écran

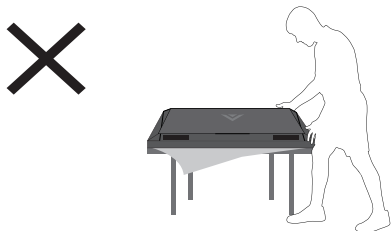

Nous suggérons la collaboration de deux personnes pour une manipulation plus sécuritaire.

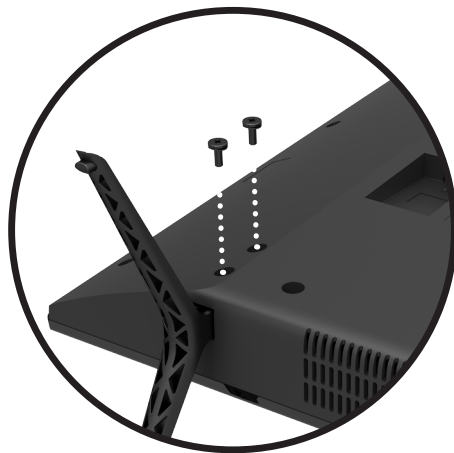
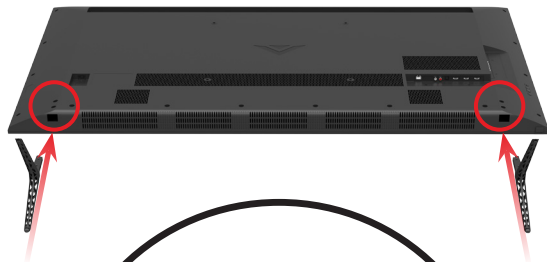
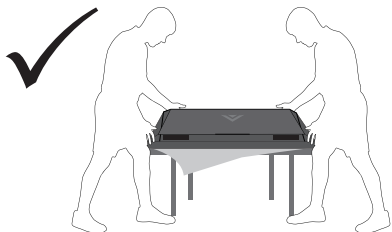

Configuration facile de SmartCast^{MC} de VIZIO

Choisir comment configurer votre écran SmartCast^{MC}



Page suivante

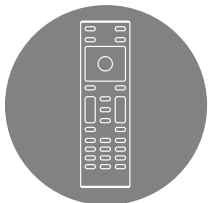

Aller à la
page 11

Terminer la configuration avec l'application SmartCast^{MC} de VIZIO (recommandé)

Téléchargez l'application gratuite SmartCast^{MC} de VIZIO sur votre téléphone intelligent ou votre tablette pour configurer votre écran VIZIO.

Utilisez votre appareil iOS ou Android pour mettre votre écran en marche, en ajuster le volume, changer les entrées, lire et contrôler le contenu en lecture en continu.



Terminer la configuration avec la télécommande IR

Utilisez la télécommande IR incluse pour configurer manuellement votre écran.

L'application SmartCast^{MC} de VIZIO reste la méthode de configuration recommandée par VIZIO. Veuillez noter qu'un appareil mobile (non inclus) est tout de même requis pour diffuser du contenu à partir d'applications telles que Netflix et YouTube.

Configuration facile de SmartCast^{MC} de VIZIO

1 Téléchargez l'application SmartCast^{MC} de VIZIO

Rendez-vous à l'adresse <http://www.vizio.com/smartcastapp> pour commencer.*

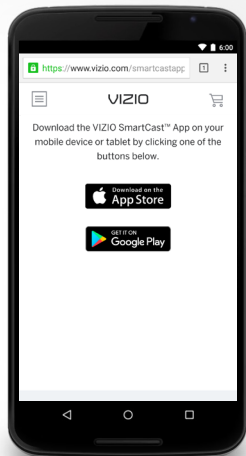

* Pour configurer votre écran, vous aurez besoin d'un appareil mobile (téléphones intelligents et tablettes Android^{MC} version 4.4 et ultérieure; iPhone^{MD} avec iOS version 8.0 et ultérieure; iPad^{MD} ou iPod^{MD}) et de l'application SmartCast^{MC} de VIZIO. Les applications prenant en charge Chromecast peuvent exiger un abonnement pour accéder à certains contenus et pourraient ne pas être offertes dans toutes les régions. Appareil mobile non inclus.

2

Brancher votre écran

Branchez votre écran dans une prise de courant et allumez-le.

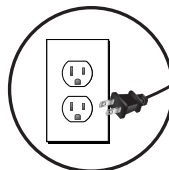
**3**

Apparier votre appareil mobile à votre écran

Ouvrez l'application SmartCast^{MC} de VIZIO sur votre appareil, et suivez les instructions à l'écran pour l'apparier à votre écran. L'application SmartCast^{MC} de VIZIO vous laisse contrôler les paramètres de votre écran de série E et naviguer dans votre contenu favori d'une application. Elle vous permet de mettre l'écran en marche et de l'éteindre, d'en ajuster le volume, de changer les entrées, de diffuser du contenu au grand écran et plus encore, à partir de n'importe quelle pièce de la maison.

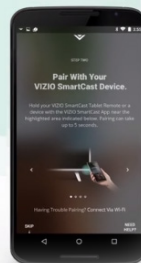
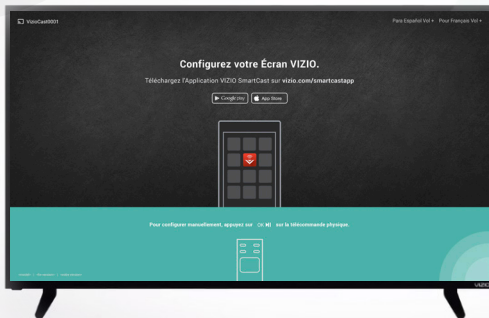

Apparier un appareil iOS

Après avoir ouvert l'application SmartCast^{MC} de VIZIO :

1. Sélectionnez **Pour Commencer**.
2. Tenez votre appareil près du logo VIZIO sur votre appareil.

Suivez les étapes restantes pour terminer la configuration.

Écran



Écran de l'appareil

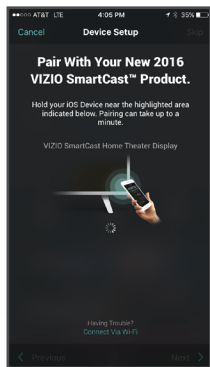

Apparier un appareil Android

Notez le nom de configuration Wi-Fi dans le coin supérieur de votre écran. Après avoir ouvert l'application SmartCast^{MC} de VIZIO :

1. Appuyez sur **Pour Commencer** et sélectionnez votre langue.
2. Sélectionnez votre nom d'écran à partir de la liste affichée sur votre appareil.

Suivez les étapes restantes pour terminer la configuration.

Écran

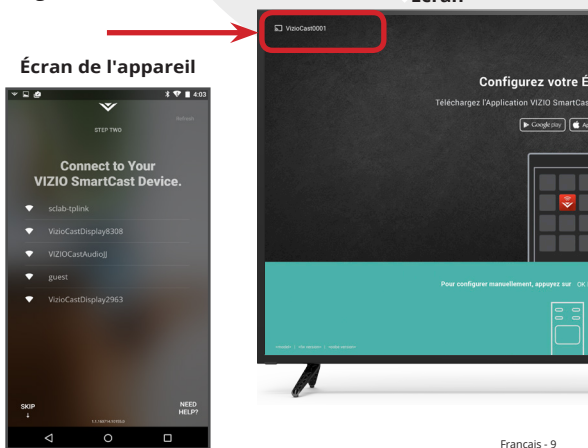

4 Connecter via Wi-Fi

Sélectionnez votre réseau Wi-Fi et saisissez votre mot de passe.

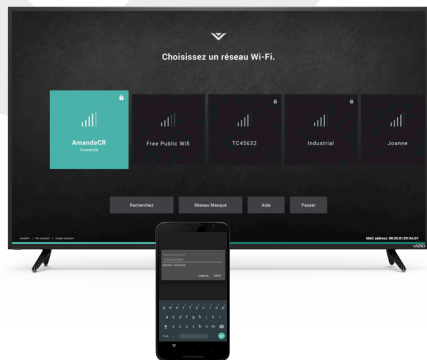

5 Nommer votre écran

Situez votre écran pour le nommer ou utiliser un nom personnalisé. En nommant votre appareil, vous pourrez le différencier des autres appareils de diffusion qui pourraient se trouver chez vous.



Configuration rapide avec la télécommande IR

1 Appuyer sur OK sur votre télécommande IR

Appuyez sur OK/Lecture sur votre télécommande IR dans l'écran de configuration initiale afin de configurer votre écran seulement à l'aide de la télécommande fournie.

L'application SmartCast^{MC} de VIZIO reste la méthode de configuration recommandée par VIZIO. Veuillez noter qu'un appareil mobile (non inclus) est tout de même requis pour diffuser du contenu à partir d'applications telles que Netflix et YouTube.



Allez à la page 7 pour consulter les instructions relatives à la configuration de votre écran à l'aide de l'application SmartCast^{MC} de VIZIO sur un appareil mobile.

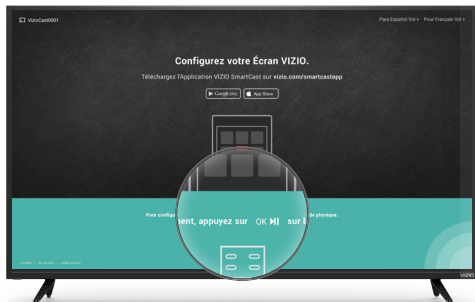

2

Suivez les instructions à l'écran.

Use the **Arrow Keys** and **OK/Play** button to select and confirm settings and complete setup.

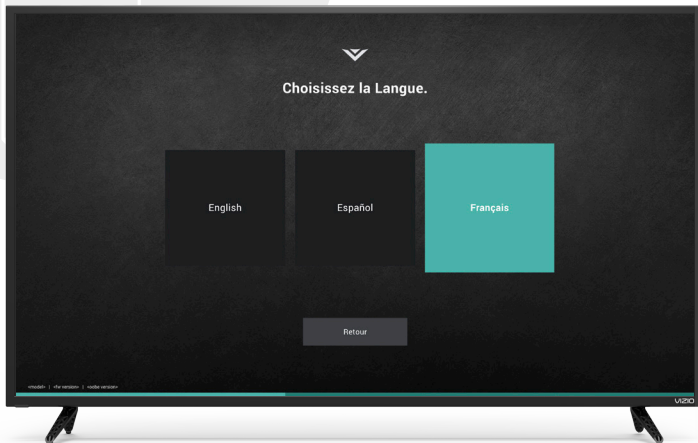

Utiliser l'application SmartCast^{MC} de VIZIO

Configuration du compte

Vous devez vous connecter pour profiter pleinement de SmartCast^{MC} de VIZIO. Si vous n'avez pas de compte, vous pouvez vous inscrire gratuitement. Avec un compte SmartCast^{MC} de VIZIO, vous êtes en mesure de connecter tous vos abonnements et de gérer l'ensemble de vos contenus dans un seul endroit.

1. Ouvrez l'application SmartCast^{MC} de VIZIO.
2. Tapez le bouton **Créer un compte** ou **Connexion** pour vous connecter à votre compte.

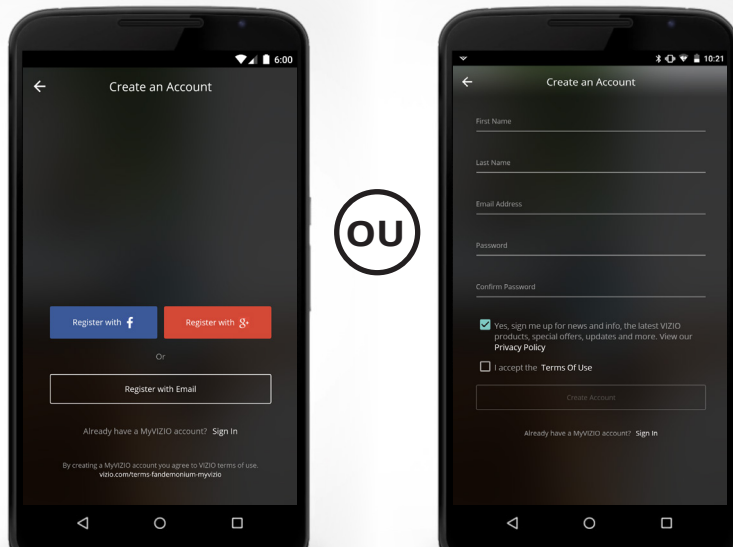

Sélectionner le mode de Démarrage Rapide ou le mode Image Calibrée

Votre écran est au mode Éco par défaut. Quand l'écran est éteint, le paramètre Mode économique consomme moins de 0,5 W de puissance. Veuillez noter qu'en changeant ce paramètre, la consommation d'énergie requise pour faire fonctionner cet appareil changera.

Le mode Démarrage Rapide permet à votre écran de s'allumer plus rapidement ainsi que de s'allumer automatiquement lorsque vous diffusez du contenu.

Lorsque vous configurez un appareil SmartCast^{MC} de VIZIO pour la première fois, l'application SmartCast^{MC} de VIZIO vous demandera de passer au mode Démarrage Rapide. Si vous choisissez de ne pas le faire, vous pouvez modifier ce paramètre à tout moment en tapant sur les icônes **Paramètres > Système > Mode d'Alimentation > Démarrage rapide.**

Le mode Image Calibrée permet à votre écran de fournir la qualité d'image la plus précise pour la majorité des environnements. Veuillez noter qu'en personnalisant les paramètres d'image de cet écran, la consommation d'énergie requise pour faire fonctionner cet appareil changera.

Lorsque vous configurez un appareil SmartCast^{MC} de VIZIO pour la première fois, l'application SmartCast^{MC} de VIZIO vous demandera de passer au mode Image Calibrée. Si vous choisissez de ne pas le faire, vous pouvez modifier ce paramètre à tout moment en tapant sur les icônes **Paramètres > Système > Mode Image > Calibrée.**

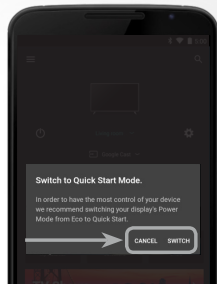

Veuillez noter qu'en personnalisant les paramètres d'image de cet écran, la consommation d'énergie requise pour faire fonctionner cet appareil changera.

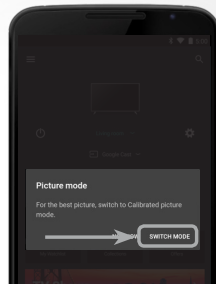

Apparier d'autres appareils mobiles

Pour apparier un téléphone ou une tablette supplémentaire, afin d'avoir plusieurs appareils pour contrôler l'écran :

1. Sur le nouvel appareil, téléchargez et installez l'application SmartCastMC de VIZIO.
2. Assurez-vous que votre écran est allumé.
3. À partir de l'application SmartCast^{MC} de VIZIO, tapez le bouton  dans le coin supérieur gauche. Le menu latéral s'affiche.
4. Tapez sur **Configurer un nouvel appareil** dans la liste des options.

Suivez les instructions à l'écran pour apparier votre appareil.

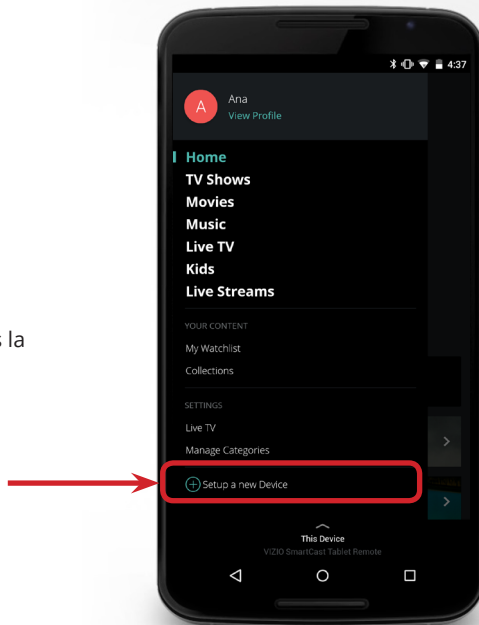

Fonctions de la télécommande de base

SmartCast^{MC}

Vous pouvez mettre en marche ou arrêter, changer l'entrée, mettre en mode muet et régler le volume directement depuis l'application SmartCast^{MC} de VIZIO. Pour accéder aux fonctions de base, vérifiez d'avoir bien sélectionné votre écran.

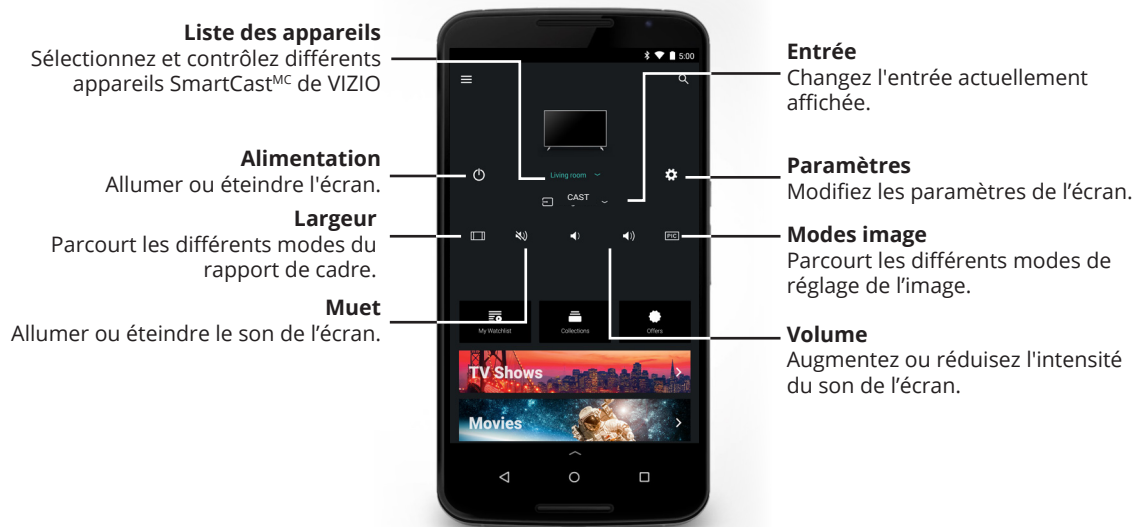

Consulter le Manuel de l'utilisateur complet

Pour un aperçu plus détaillé du fonctionnement de l'application SmartCast^{MC} de VIZIO, vous pouvez télécharger le Manuel de l'utilisateur complet directement sur votre téléphone, votre tablette ou votre ordinateur.

Pour télécharger le manuel de l'utilisateur complet :

1. Rendez-vous à l'adresse **support.vizio.com**.
2. Tapez le numéro de modèle de votre écran dans le champ de recherche et sélectionnez **Information Relative au Modèle**.
3. Téléchargez le Manuel de l'utilisateur en sélectionnant **Download** (Télécharger).

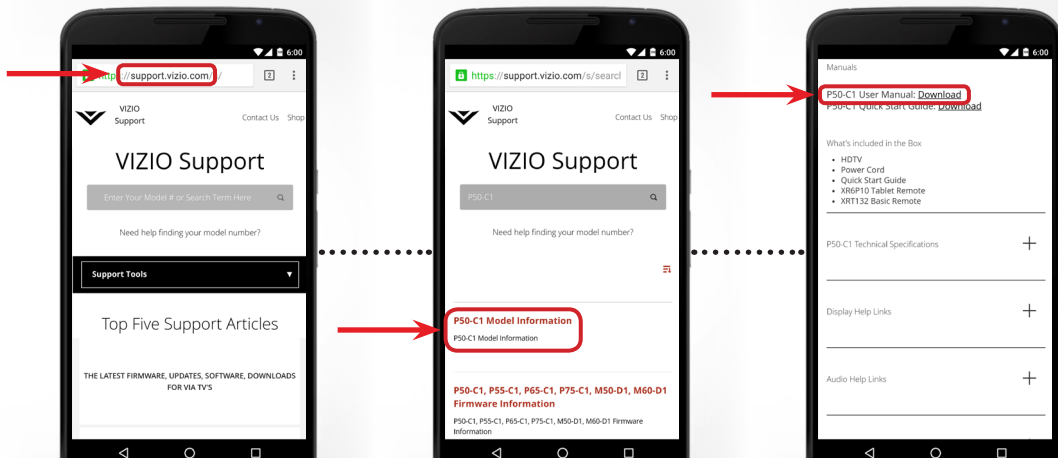

Chromecast, qu'est-ce que c'est?

Chromecast est une technologie qui vous permet de diffuser directement à votre écran vos divertissements et applications favoris à partir de votre appareil. Vous pouvez accéder à plus de 200 000 émissions de télévision et films à partir d'applications mobiles que vous connaissez et aimez déjà. Il vous suffit de taper sur le bouton Diffuser dans vos applications mobiles favorites afin de regarder le contenu de votre appareil au grand écran.



Découvrez plus d'applications en vous rendant à l'adresse google.com/cast/apps.

Regardez *Stranger Things* sur Netflix dès maintenant.

Comment diffuser le contenu

Pour diffuser un contenu en lecture continue à votre écran, vous n'avez qu'à taper l'icône sur votre application préférée.

1. Ouvrez une application qui prend en charge la diffusion, telle que Netflix.
2. Choisissez ce que vous désirez regarder et tapez sur le bouton  (Diffuser), puis sélectionnez votre écran.
3. Appuyez sur le bouton de lecture pour commencer à regarder votre contenu à l'écran.

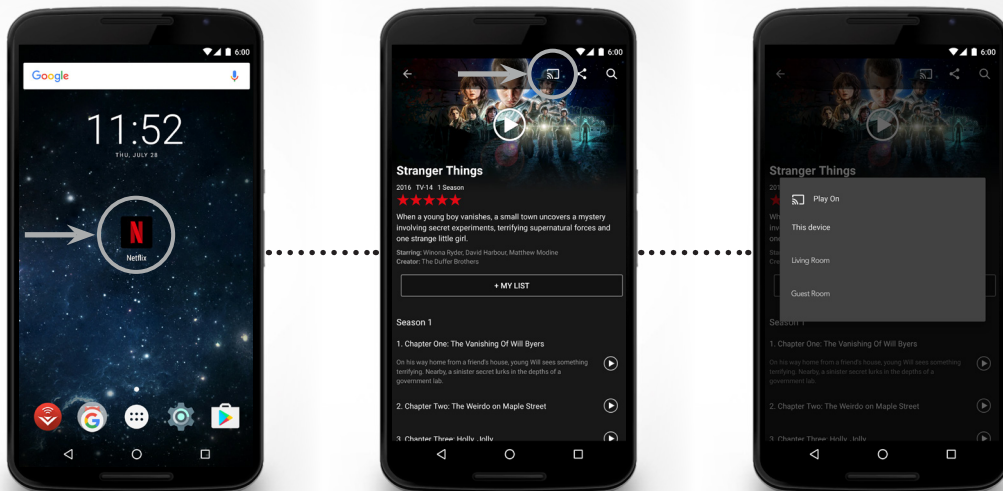

Regardez Stranger Things sur Netflix dès maintenant.

Télécommande IR avec piles

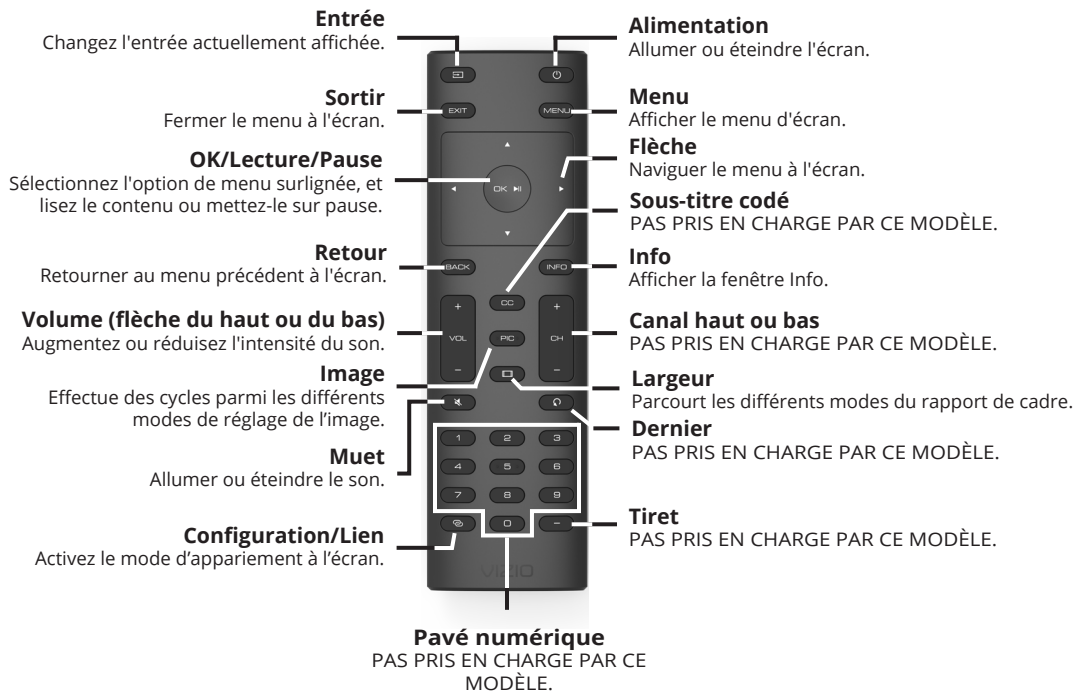

Insertion et remplacement des piles.

Deux piles AAA sont comprises pour la télécommande de base.

Pour insérer/remplacer les piles :

1. Trouvez l'encoche au dos de la télécommande. Insérez une pièce de monnaie et forcez l'ouverture du couvercle arrière.
2. Retirez le couvercle arrière et insérez deux piles AAA (comprises). Assurez-vous d'aligner les signes + et - sur les piles et la télécommande.

VIZIO soutient la manipulation et l'élimination adéquate des piles. Pour obtenir plus d'information, rendez-vous à l'adresse <https://www.duracell.com/fr-ca/technology/entretien-utilisation-et-elimination-des-piles/>.

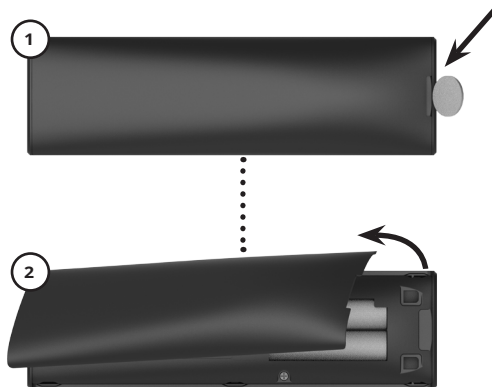

ATTENTION :

Gardez les piles de la télécommande hors de la portée des enfants. Une mauvaise manipulation peut entraîner un étouffement ou bien une brûlure chimique ou un incendie. Ne jetez pas les piles dans le feu. Remplacez uniquement par le bon type de piles.



Lorsque nécessaire, VIZIO recommande de remplacer les piles incluses avec cette télécommande avec deux nouvelles piles alcalines « AAA » Duracell.



Connexion de vos appareils

Connectez tous vos appareils vidéo ou de divertissement à l'écran.
Choisissez **UN** type de connexion pour chaque appareil.



Remarque : L'image illustrée ici est pour des fins illustratives seulement et peut être sujette au changement.
Le nombre actuel de ports et leur emplacement peuvent varier selon le modèle.

Un syntoniseur de télévision et une antenne sont requis pour la télévision radiodiffusée (vendus séparément).

COMPOSANT CÂBLE

- ANALOGUE
- VIDÉO HD (1080p)
- AUDIO STÉRÉO

ARC offert seulement sur HDMI 1

CÂBLE HDMI (HDMI 1-4)

- NUMÉRIQUE
- VIDÉO HD
- SON HD
- 4K À 30 Hz

Version HDMI	Le port 1 prend en charge : v 2.0; les ports 2 à 5 prennent en charge : v1.4
Spécifications HDMI 1	Taux de pixellisation 600 MHz : 2160p à 60 images par seconde; 4:4:4, 8 octets 2160p à 60 images par seconde; 4:2:2, 12 octets 2160p à 60 images par seconde; 4:2:0, 12 octets
Spécifications HDMI 2-4	Taux de pixellisation 340 MHz : 2160p à 60 images par seconde; 4:2:0, 8 octets

CONNEXION INTERNET

- CONNEXION INTERNET HAUTE VITESSE
- CONTENU PLUS RÉCENT

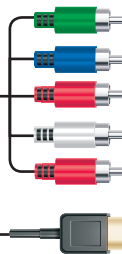

Appareils communs de vidéos et de divertissement



Câble ou Récepteur satellite



Lecteur blu-ray



Console de jeu



Haute performance
PC de jeu



 Chromecast built-in

Un accès instantané aux films, aux émissions télévisées, à la musique et à bien plus encore.

Pour la meilleure expérience de Smart TV, VIZIO recommande d'utiliser un câble Ethernet. Par contre, votre écran possède le Wi-Fi intégré. Consultez le chapitre Se connecter à Internet par le Wi-Fi pour plus d'information.

Connexion à un haut-parleur externe

Connexion d'un haut-parleur externe

Votre écran peut avoir une sortie audio sur un haut-parleur, tel qu'un récepteur ou une barre de son.

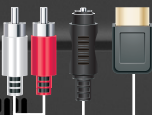

Remarque : L'image illustrée ici est pour des fins illustratives seulement et peut être sujette au changement.
Le nombre actuel de ports et leur emplacement peuvent varier selon le modèle.

Pour connecter votre écran à un haut-parleur externe :

1. assurez-vous que votre haut-parleur externe comprend une entrée audio qui correspond à la sortie disponible sur l'écran. (HDMI, 3,5 mm, etc.). **Remarque :** Les branchements HDMI doivent être connectés au port HDMI-ARC.
2. Éteignez l'écran et le haut-parleur externe.
3. Connectez le câble approprié (non inclus) à l'écran et au haut-parleur externe.
4. Allumez l'écran et le haut-parleur externe.

HDMI CÂBLE

- COMMUNICATION À 2 SENS CEC
- AUDIO NUMÉRIQUE 2.0 - 5.1
- ARC HDMI OFFERT SEULEMENT SUR HDMI 1
- PCM, DTS, DOLBY DIGITAL



CÂBLE OPTIQUE NUMÉRIQUE

- AUDIO NUMÉRIQUE 2.0 - 5.1
- PCM, DTS, DOLBY DIGITAL



COMPOSITE CÂBLE

- CONNEXION STÉRÉO ANALOGUE
- CANAUX 2,0

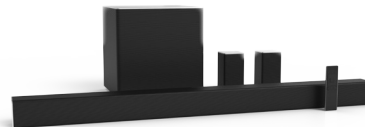

Système de barre de son



Récepteur audio

*Les haut-parleurs externes et les chaînes sont vendus séparément.



Question : Comment regarder les chaînes du câble ou de l'antenne?

- Si vous êtes abonné à la télévision par câble ou par satellite, vous n'avez qu'à brancher le câble HDMI (non compris) dans le récepteur.
- Si vous utilisez des antennes externes pour regarder des chaînes locales radiodiffusées, un syntoniseur de télévision est requis et est vendu séparément.

Comment puis-je télécharger l'application SmartCast^{MC} de VIZIO?

- Assurez-vous que votre téléphone ou tablette est connecté à un réseau sans fil. Ouvrez un navigateur sur votre téléphone ou tablette. Rendez-vous à l'adresse vizio.com/smartcastapp et suivez les instructions à l'écran pour télécharger l'application SmartCast^{MC} de VIZIO.

Question : Comment puis-je changer les entrées?

- Assurez-vous que l'application SmartCast de VIZIO est installée sur votre téléphone ou votre tablette. Ouvrez l'application SmartCast^{MC} de VIZIO. Tapez sur la **Liste des Appareils** et sélectionnez votre écran. Tapez sur **Liste des entrées** et sélectionnez l'entrée de votre choix.
- Appuyez sur le bouton **ENTRÉE** à l'arrière de l'écran pour faire défiler les entrées.
- Appuyez sur le bouton **ENTRÉE** de la télécommande de base pour faire défiler les entrées.

Comment puis-je me connecter à mon réseau sans fil?

- Sur votre télécommande IR, appuyez sur le bouton Menu, puis rendez-vous à **Réseau**>>sélectionnez votre **nom Wi-Fi**>>Saisir le Mot de Passe.
- Appuyez deux fois sur le bouton **Configuration/Lien** qui se trouve sur la [télécommande de base](#). Ouvrez l'application SmartCast^{MC} de VIZIO sur votre téléphone ou tablette. Tapez sur Liste des appareils et sélectionnez **Configurer un nouvel appareil**; suivez les instructions à l'écran.
- Ouvrez l'application SmartCast^{MC} de VIZIO sur votre téléphone ou tablette. Tapez sur la liste des appareils et sélectionnez votre écran. Tapez sur l'**icône** Paramètres>>**Réseau**>>**Point d'accès sans fil**. Sélectionnez votre réseau sans fil dans la liste, saisissez le mot de passe pour y accéder, puis tapez sur **Connexion**.
- Appuyez deux fois sur le bouton **Configuration/Lien** qui se trouve sur la [télécommande de base](#). Appuyez sur le bouton **Lecture/Pause** pour faire une configuration manuelle. Suivez les instructions à l'écran pour faire la configuration et connecter à un réseau sans fil.

Comment puis-je faire de la lecture en continu à partir d'applications telles que Netflix et YouTube sur mon écran SmartCast^{MC} de VIZIO?

- Téléchargez et ouvrez une application prenant en charge Chromecast sur votre appareil mobile, telle que Netflix ou YouTube. Appuyez ensuite sur le bouton Diffuser. Voir la page 18 pour plus de détails sur la manière de diffuser.

Comment puis-je sortir du Mode Démo?

- **Appuyez sur** le bouton **ENTRÉE** situé à l'arrière de l'écran, et maintenez-le enfoncé pour sortir du Mode Démo.

Comment puis-je ajuster les paramètres d'image et de son de l'écran?

- Ouvrez l'application SmartCast^{MC} de VIZIO sur votre téléphone ou tablette. Tapez sur la liste des appareils et sélectionnez votre écran. Tapez sur l'**icône** Paramètres>> **Image** ou **Audio**. Les divers paramètres d'image et de son sont affichés.
- Sur votre télécommande IR, appuyez sur le bouton Menu, puis rendez-vous à **Audio** ou **Image** >> Sélectionnez les paramètres à ajuster.



BESOIN D'AIDE?

Allez à : [SUPPORT.VIZIO.COM](https://support.vizio.com)

Vous trouverez de l'aide concernant :

- Installation du nouveau produit
- Raccordement de vos périphériques
- Problèmes techniques
- Mises à jour de produits et encore plus



Live chat
Soutien disponible

Vous pouvez aussi joindre notre équipe de soutien populaire à :

Téléphone : (844) 254-8088 (sans frais)

Heures d'ouverture :

DU Lundi AU Vendredi : DE 5 À 21 H (HNP)
Samedi ET Dimanche : DE 7 À 16 H (HNP)

Se habla Español • Nous parlons français





Énoncé concernant l'interférence radio de la norme FCC Classe B

REMARQUE : Cet équipement a été testé et trouvé conforme selon les limites d'un appareil numérique de Classe B, conformément à la partie 15 des normes FCC. Ces limites sont conçues pour fournir une protection raisonnable contre une interférence nuisible dans une installation résidentielle. Cet équipement génère, utilise et peut émettre de l'énergie radioélectrique et peut causer une interférence nuisible aux communications radio s'il n'est pas installé et utilisé selon les instructions. Toutefois, il n'y a aucune garantie que des interférences n'auront pas lieu dans une installation particulière. Si cet équipement cause effectivement une interférence nuisible à la réception radio ou télé, qui peut être déterminée en allumant ou en éteignant l'équipement, l'utilisateur est invité à corriger l'interférence en suivant les mesures suivantes :

- Réorienter ou replacer l'antenne de réception.
- Augmenter la distance entre l'équipement et le récepteur.
- Brancher l'équipement dans une prise sur un circuit différent de celui du récepteur.
- Consulter le vendeur ou un technicien expérimenté en radio/TV pour obtenir de l'aide.

Cet appareil est conforme à la partie 15 des normes FCC. Son utilisation est soumise aux deux conditions suivantes : (1) ce dispositif ne doit pas produire de brouillage préjudiciable, et (2) ce dispositif doit accepter tout brouillage reçu, y compris un brouillage susceptible de provoquer un fonctionnement indésirable.

Avis

Des changements ou modifications apportés à cet appareil, non expressément approuvés par le responsable de la conformité, pourraient entraîner la suppression du droit de l'utilisateur de faire fonctionner le dispositif.

Il faut utiliser des câbles d'interface et un cordon d'alimentation en c.a. blindés, le cas échéant, afin d'observer les limites d'émission.

Le fabricant n'est pas responsable des interférences radio ou télévisées causées par une modification non autorisée sur l'équipement. Il incombe à l'utilisateur de corriger une telle interférence.

Mise en garde de la FCC

Des changements ou modifications apportés à cet appareil, non expressément approuvés par le responsable de la conformité relative aux normes de la FCC, pourraient entraîner la suppression du droit de l'utilisateur de faire fonctionner le dispositif.

Mise en garde

Utiliser toujours un adaptateur de courant c.a./c.c. correctement mis à la terre.

Avis d'exemption de licence pour les appareils radio au Canada

Le présent appareil est conforme aux CNR d'Industrie Canada applicables aux appareils radio exempts de licence. Son utilisation est soumise aux deux conditions suivantes : (1) ce dispositif ne doit pas produire de brouillage préjudiciable, et (2) ce dispositif doit accepter tout brouillage reçu, y compris un brouillage susceptible de provoquer un fonctionnement indésirable.

Cet appareil fonctionne sur une base sans protection et sans interférence. Dans le cas où l'utilisateur cherche à obtenir de la protection des autres services de radio fonctionnant sur les mêmes fréquences télévisuelles, alors une licence radio est requise. Pour des précisions, veuillez consulter le document CPC-2-1-28 d'Industrie Canada, License optionnelle pour les appareils radio de faible puissance.

Cet appareil est conforme aux CNR exempts de licence d'Industrie Canada. Son fonctionnement est sujet aux deux conditions suivantes:

1. le dispositif ne doit pas produire de brouillage préjudiciable, et
2. ce dispositif doit accepter tout brouillage reçu, y compris un brouillage susceptible de provoquer un fonctionnement indésirable

Cet appareil fonctionne sur une base sans protection et sans interférence. Dans le cas où l'utilisateur cherche à obtenir de la protection des autres services de radio fonctionnant sur les mêmes bandes Display, aucune licence est requise. Veuillez consulter le document CPC-2-1-28 d'Industrie Canada, License optionnelle pour les appareils radio de faible puissance, pour plus de détails.

Cet appareil numérique de Classe B est conforme à la norme NMB-003. Cet appareil numérique de la classe B est conforme à la norme NMB-003 du Canada.

Declaración de México:

La operación de este equipo está sujeta a las siguientes dos condiciones: (1) es posible que este equipo o dispositivo no cause interferencia perjudicial y (2) este equipo o dispositivo debe aceptar cualquier interferencia, incluyendo la que pueda causar su operación no deseada. No recibe señales de televisión digital.



ÉTATS-UNIS ET CANADA

EN UTILISANT VOTRE PRODUIT VIZIO, VOUS CONSENTEZ À ÊTRE LIÉ À L'ENSEMBLE DES CONDITIONS DE LA PRÉSENTE GARANTIE. AVANT D'UTILISER VOTRE PRODUIT VIZIO, VEUILLEZ LIRE ATTENTIVEMENT CETTE GARANTIE. SI VOUS NE CONSENTEZ PAS AUX CONDITIONS DE CETTE GARANTIE, N'UTILISEZ PAS LE PRODUIT VIZIO ET, DANS LES (30) JOURS DE LA DATE D'ACHAT, RETOURNEZ-LE POUR OBTENIR UN REMBOURSEMENT DU DÉTAILLANT AUTORISÉ OÙ VOUS L'AVEZ ACHETÉ.

Cette garantie contient une entente d'arbitrage exécutoire et une dérogation de recours collectif pour les résidents des États-Unis. Si vous vivez aux États-Unis, l'entente d'arbitrage exécutoire touche vos droits en vertu de cette garantie. Veuillez lire attentivement le texte de la section intitulée « Entente d'arbitrage exécutoire; dérogation de recours collectif (Résidents

Durée de la garantie

Pour un usage non commercial, VIZIO garantit le produit selon les conditions énoncées ci-après pour un (1) an à compter de la date d'achat d'origine. Pour un usage commercial, VIZIO garantit le produit selon les conditions énoncées ci-après pour quatre-vingt-dix (90) jours à compter de la date d'achat d'origine.

Ce que couvre cette garantie

VIZIO garantit le produit contre tout défaut de matériau et de main-d'œuvre lorsque le produit est utilisé dans des conditions normales, conformément aux guides et aux manuels d'utilisateur de VIZIO.

Sauf où la loi le restreint, cette garantie s'applique uniquement à l'acquéreur d'origine du produit neuf. L'achat doit avoir été effectué auprès d'un détaillant autorisé aux États-Unis (y compris Porto Rico) ou au Canada. Le produit doit également se trouver dans le pays où il a été acheté au moment du service de la garantie.

Garantie d'absence de pixels lumineux défectueux (écrans seulement)

Votre produit ne peut être admissible à la garantie contre « l'absence de pixels lumineux » pendant la durée de la garantie sur certains produits neufs. Afin de déterminer si cette garantie s'applique à votre produit, reportez-vous à la page d'information du modèle du produit à l'adresse www.vizio.com, recherchez la garantie « absence de pixels lumineux » figurant sur la boîte ou contactez le soutien technique de VIZIO à l'adresse de courriel ou au numéro de téléphone ci-dessous.

Pour le service

Avant d'obtenir un service sous garantie, vous pouvez consulter le site www.vizio.com pour obtenir de l'aide supplémentaire et du dépannage. Pour obtenir un service sous garantie, contactez le soutien technique de VIZIO par courriel à TechSupport@VIZIO.com, ou par téléphone au 877 MY VIZIO (877-698-4946). Les heures d'ouverture du soutien technique de VIZIO sont de 6 h 00 à 21 h 00 du lundi au vendredi et de 7 h 00 à 16 h 00 heure du Pacifique, le samedi et le dimanche.

Vos obligations avant le service

Vous devez obtenir une autorisation au préalable avant d'envoyer votre produit à un centre de service VIZIO. Il est possible qu'on vous demande de fournir une facture (ou une copie) pour montrer que le produit est toujours couvert par la garantie.

Lorsque vous retournez un produit à un centre de service VIZIO, vous devez expédier le produit dans son emballage d'origine ou dans un emballage qui procure un niveau équivalent de

protection. Le soutien technique de VIZIO donnera des instructions pour l'emballage et l'expédition de l'unité au centre de service VIZIO.

TOUTES LES DONNÉES UTILISATEUR ET LES APPLICATIONS TÉLÉCHARGÉES ET STOCKÉES DANS UN PRODUIT SERONT SUPPRIMÉES DURANT UN SERVICE SOUS GARANTIE À DOMICILE OU SUR UN PRODUIT EXPÉDIÉ. Si cela se produit, votre produit sera remis dans son état d'origine. Il vous incombera de restaurer toutes les données utilisateur applicables et les applications téléchargées. La récupération et la réinstallation des données utilisateur et les applications téléchargées ne sont pas couvertes sous cette garantie. Afin de protéger vos renseignements personnels, VIZIO vous recommande de toujours effacer vos renseignements personnels de l'appareil avant de le faire réparer, peu importe le technicien.

Responsabilités de VIZIO

SI VIZIO DÉTERMINE QU'UN COUVERT PAR CETTE GARANTIE, VIZIO (À SON CHOIX) LE RÉPARERA OU LE REMPLACERA, OU VOUS REMBOURSE LE PRIX D'ACHAT. AUCUNS FRAIS NE SERONT FACTURÉS POUR LES PIÈCES ET LA MAIN-D'ŒUVRE AU COURS DE LA PÉRIODE DE GARANTIE. LES PIÈCES DE REMPLACEMENT PEUVENT ÊTRE NEUVES OU CERTIFIÉES À NOUVEAU À LA SEULE DISCRÉTION DE VIZIO. LES PIÈCES DE REMPLACEMENT ET LA MAIN-D'ŒUVRE DE VIZIO SONT GARANTIES PAR LA PÉRIODE RESTANTE DE LA GARANTIE ORIGINALE OU POUR QUATRE-VINGT-DIX (90) JOURS APRÈS LE SERVICE OU REMPLACEMENT GARANTI, SELON LA PLUS TARDIVE DE CES PÉRIODES.

Types de service

Les écrans de 32 pouces ou plus seront habituellement réparés à domicile. Le service à domicile nécessite un accès total et facile à l'unité et n'inclut pas la désinstallation ou la réinstallation du produit. Le service à domicile est sujet à la disponibilité. VIZIO offrira d'autres types de services lorsque le service à domicile n'est pas disponible.

Tous les autres produits VIZIO doivent être envoyés au centre de service VIZIO pour obtenir un service sous garantie. VIZIO n'est pas responsable des frais de transport vers le centre de service, mais couvrira les frais d'expédition du renvoi au client.

Cette garantie ne couvre pas

Cette garantie ne couvre pas : (a) les dommages esthétiques; (b) l'usure normale; (c) opération incorrecte; (d) tension d'alimentation inadéquate ou sautes de puissance; (e) problèmes de signal; (f) dommages décollant de l'expédition; (g) actes de la nature; (h) mauvaise utilisation, modification ou ajustements faits par le client; (i) installation, réglage ou réparations effectués par quiconque autre qu'un centre de service autorisé par VIZIO; (j) produits dont les numéros de série sont illisibles ou enlevés; (k) produits nécessitant un entretien de routine, ou (l) produits vendus TELS QUELS, EN LIQUIDATION, RECERTIFICATION DE L'USINE, ou par un revendeur non autorisé.

Que faire si vous n'êtes pas satisfait du service

Si vous avez l'impression que VIZIO n'a pas respecté ces obligations en vertu de la garantie, vous pouvez tenter de régler le problème de manière informelle avec VIZIO. Si vous êtes dans l'impossibilité de régler le problème de manière informelle et que vous souhaitez faire une réclamation formelle contre VIZIO, et si vous résidez aux États-Unis, vous devez soumettre votre réclamation à l'arbitrage exécutoire selon les procédures décrites ci-après, à moins que des exceptions s'appliquent. Soumettre une réclamation à un arbitrage exécutoire signifie que votre cause ne peut être entendue par un juge ou un jury. Votre cause sera entendue par un arbitre neutre.

Entente d'arbitrage exécutoire; dérogation de recours collectif (résidents



À MOINS QUE VOUS N'AYEZ DÉPOSÉ UNE RÉCLAMATION ADMISSIBLE DANS UN TRIBUNAL DES PETITES CRÉANCES OU QUE VOUS VOUS SOYEZ RETIRÉ COMME DÉCRIT CI-APRÈS, TOUTE CONTROVERSE OU RÉCLAMATION CONCERNANT DE QUELQUE MANIÈRE QUE CE SOIT VOTRE PRODUIT VIZIO, NOTAMMENT TOUTE CONTROVERSE OU RÉCLAMATION DÉCOULANT DE OU CONCERNANT CETTE GARANTIE, OU LA VENTE DU PRODUIT VIZIO, SON ÉTAT OU SA PERFORMANCE, SERA RÉGLÉE PAR ARBITRAGE EXÉCUTOIRE ADMINISTRÉ PAR L'AMERICAN ARBITRATION ASSOCIATION ET MENÉ PAR UN SEUL ARBITRE NOMMÉ PAR L'AMERICAN ARBITRATION ASSOCIATION, CONFORMÈMENT À SES RÈGLES D'ARBITRAGE ET DE SES AUTRES PROCÉDURES POUR LES LITIGES LIÉS AU CONSOMMATEUR. Vous pouvez obtenir de plus amples renseignements au sujet de l'American Arbitration Association et ses règles en visitant le site www.adr.org ou en téléphonant au 800-778-7879. Puisque cette garantie vise une transaction effectuée dans le commerce interétatique ou international, la Loi fédérale sur l'arbitrage s'appliquera.

Les droits de dépôt de départ et liés à l'arbitrage seront partagés entre vous et VIZIO, mais en aucune éventualité vos frais ne devront dépasser le montant attribuable par la American Arbitration Association, et à ce point, VIZIO couvrira tous les frais et dépenses administratives supplémentaires. VIZIO renonce à son droit de recouvrer les honoraires d'avocat liés à tout arbitrage en vertu de cette garantie. Si vous êtes la partie gagnante dans tout arbitrage pour lequel des procédures supplémentaires pour les litiges liés au consommateur s'appliquent, vous aurez alors droit de recouvrer les honoraires d'avocat que l'arbitre pourrait déterminer.

Le litige sera régi par les lois de l'État ou du territoire dans lequel vous résidiez au moment de votre achat (aux États-Unis). Le lieu de l'arbitrage sera Irvine en Californie, ou votre comté de résidence (aux États-Unis). L'arbitre n'aura pas le pouvoir d'accorder des dommages punitifs ou autres qui n'ont pas été évalués selon les dommages réels de la partie gagnante, sauf si la loi l'exige. L'arbitre n'accordera pas de dommages indirects, et toute attribution sera limitée à des préjudices monétaires et comprendra un dédommagement équitable, une injonction ou la direction à toute partie autre que la direction de payer une somme en argent. Le jugement rendu par l'arbitre sera exécutoire et final, sauf pour tout droit d'appel prévu dans la Loi fédérale sur l'arbitrage, et pourrait se faire valoir dans tout tribunal ayant pouvoir. Sauf ce qui pourrait être requis par la loi, ni vous, ni VIZIO ou un arbitre ne pouvez divulguer l'existence, le contenu ou les résultats de tout arbitrage conformément à cette garantie sans votre consentement écrit préalable ou celui de VIZIO.

TOUT LITIGE, QU'IL S'AGISSE D'UN ARBITRAGE, D'UN TRIBUNAL, OU AUTRE, SERA MENÉ EXCLUSIVEMENT ET SUR UNE BASE INDIVIDUELLE. VIZIO ET VOUS CONSENTEZ À CE QU'AUCUNE PARTIE N'AIT LE DROIT OU LE POUVOIR QUÉ TOUT LITIGE SOIT ARBITRÉ EN TANT QU'É RECURS COLLECTIF, UNE POURSUITE D'ORDRE GÉNÉRAL PAR UN AVOCAT PRIVÉ OU TOUTE AUTRE PROCÉDURE DANS LAQUELLE L'UNE DES PARTIES AGIT OU PROPOSE D'AGIR À TITRE DE REPRÉSENTANT.

AUCUN ARBITRAGE OU POURSUITE NE SERONT JOINTS, CONSOLIDÉS OU COMBINÉS À UN AUTRE ARBITRAGE OU POURSUITE SANS LE CONSENTEMENT PRÉALABLE DE TOUTES LES PARTIES D'UN TEL ARBITRAGE OU D'UNE TELLE POURSUITE.

Exceptions à l'entente d'arbitrage exécutoire et à la dérogation de recours collectif
SI VOUS NE SOUHAITEZ PAS ÊTRE LIÉ PAR L'ENTENTE D'ARBITRAGE EXÉCUTOIRE ET LA DÉROGATION DE RECURS COLLECTIFS, VOUS DEVEZ : (1) aviser VIZIO par écrit dans un délai de soixante (60) jours de la date d'achat du produit; (2) votre avis par écrit doit être envoyé par la poste à VIZIO à 39 Tesla, Irvine, CA 92618, Attn: Legal Department; et (3) votre avis par écrit doit comprendre (a) votre nom, (b) votre adresse, (c) la date à laquelle vous avez acheté le produit, et (d) une déclaration claire indiquant que vous souhaitez refuser l'entente d'arbitrage exécutoire et la dérogation de recours collectif.

En outre, vous pouvez entamer une poursuite dans un tribunal des petites créances de votre comté de résidence (aux États-Unis) ou dans le comté Orange en Californie. Dans un tel cas, les dispositions de la section intitulée « Entente d'arbitrage exécutoire; dérogation de recours collectif (Résidents des É.-U.) » ne s'appliqueront pas.

Exclusions et limites

DANS LA PLUS GRANDE MESURE PERMISE PAR LA LOI APPLICABLE, IL N'Y A AUCUNE GARANTIE EXPRESSE AUTRE QUE CELLES DÉCRITES PRÉCÉDEMMENT. TOUTE GARANTIE IMPLICITE, Y COMPRIS LES GARANTIES IMPLICITES DE QUALITÉ MARCHANDE ET L'APTITUDE POUR UN BUT PRÉCIS, SERA LIMITÉE À LA PÉRIODE DE TEMPS DÉTERMINÉE CI-DESSUS. CERTAINS ÉTATS ET CERTAINES PROVINCES N'AUTORISENT PAS LES RESTRICTIONS SUR LA DURÉE D'UNE GARANTIE IMPLICITE, SI BIEN QUE LA LIMITATION CI-DESSUS POURRAIT NE PAS S'APPLIQUER À VOUS.

VIZIO NE POURRA ÊTRE TENUE RESPONSABLE DE TOUTE PERTE D'UTILISATION, PERTE D'INFORMATION OU DE DONNÉES, PERTE COMMERCIALE, DE PERTES DE REVENUS OU DE PROFITS, OU DE TOUT AUTRE PRÉJUDICE INDIRECT, SPÉCIAL, ACCIDENTEL OU CONSÉCUTIF, MÊME SI VIZIO A ÉTÉ AVISÉE DE LA POSSIBILITÉ DE TELS PRÉJUDICES, ET MÊME SI LE RECOURS N'ATTEINT PAS SON BUT ESSENTIEL. CERTAINS ÉTATS ET CERTAINES PROVINCES NE PERMETTENT PAS L'EXCLUSION OU LA LIMITE DES PRÉJUDICES ACCIDENTELS OU CONSÉCUTIFS, LA LIMITE OU L'EXCLUSION CITÉE PRÉCÉDEMMENT POURRAIT DONC NE PAS S'APPLIQUER À VOUS.

AU LIEU DE TOUT AUTRE RECOURS POUR TOUTES LES PERTES OU TOUTS LES PRÉJUDICES DÉCOULANT DE TOUTE CAUSE QUE CE SOIT (Y COMPRIS LA NÉGLIGENCE DE VIZIO, UN PRÉJUDICE ALLÉGUÉ OU DES BIENS DÉFECTUEUX, PEU IMPORTE SI CES DÉFECTUOSITÉS PEUVENT ÊTRE DÉCOUVERTES OU LATENTES, VIZIO PEUT, À SON UNIQUE ET ENTIÈRE DISCRÉTION ET À SON CHOIX, RÉPARER OU REMPLACER VOTRE PRODUIT OU VOUS REMBOURSER LE PRIX D'ACHAT. CERTAINS ÉTATS ET CERTAINES PROVINCES NE PERMETTENT PAS L'EXCLUSION OU LA LIMITE DES PRÉJUDICES ACCIDENTELS OU CONSÉCUTIFS, LA LIMITE OU L'EXCLUSION CITÉE PRÉCÉDEMMENT POURRAIT DONC NE PAS S'APPLIQUER À VOUS.

Comment s'applique la Loi

Cette garantie vous octroie certains droits juridiques spécifiques, et il est également possible que vous bénéficiez d'autres droits selon l'état ou la province. Cette garantie s'applique dans la plus grande portée permise par la loi applicable.

Généralités

Aucun employé ou responsable de VIZIO ne peut modifier cette garantie. Si toute clause de cette garantie, autre que la dérogation de recours collectif, se trouve inexécutoire, ladite clause sera supprimée de la garantie et toutes les autres clauses demeureront en vigueur. Si la dérogation de recours collectif est inexécutoire, lors l'entente section intitulée « Entente d'arbitrage exécutoire; Dérogation de recours collectif (Résidents des É.-U.) » ne s'appliquera pas. Cette garantie s'applique dans la plus grande portée permise par la loi applicable.

Changements apportés à la garantie

Cette garantie peut changer sans préavis, mais tout changement pouvant y être apporté ne touchera pas votre garantie d'origine. Vérifiez le site www.vizio.com pour obtenir la version à jour.



Licences des logiciels

Tous les logiciels fournis sont sujets à un/des contrat(s) de licence de logiciel et vous consentez à être liés à ce(s) contrat(s) de licence en plus de ces conditions. Votre utilisation de ce produit est assujettie à la politique de confidentialité de VIZIO, qui peut être mise à jour occasionnellement et que vous pouvez consulter à l'adresse <http://www.vizio.com/fr-ca/privacy>.

Réglementation en matière d'exportation

Le client reconnaît que les produits VIZIO, ce qui comprend la technologie et les logiciels, sont sujets aux lois sur les douanes et l'exportation des États-Unis (É.-U.). Les produits peuvent aussi être assujettis aux lois et aux règlements sur les douanes et le contrôle de l'exportation du pays dans lequel les produits sont fabriqués et/ou expédiés.

Connectivité Internet

Les conditions du réseau, de l'environnement et d'autres facteurs peuvent nuire à la connectivité et à la qualité vidéo qui en découle, le cas échéant.

Les applications et le contenu des applications illustrées dans la présente ou décrites dans la documentation d'accompagnement peuvent n'être disponibles que dans certains pays ou certaines langues, peuvent entraîner des frais supplémentaires ou des frais d'inscription et peuvent être sujettes à des mises à jour, des modifications ou être supprimées sans préavis. VIZIO n'a aucun contrôle sur les applications et le contenu provenant de tierces parties et n'assume aucune responsabilité en ce qui concerne la disponibilité ou l'interruption des applications ou du contenu. Des termes, des conditions et des restrictions supplémentaires de tierces parties s'appliquent. Un compte Google est requis pour télécharger les applications de la boutique Google Play. Un compte MonVIZIO est requis pour accéder à certaines fonctions de l'application SmartCast^{MC} de VIZIO.

L'information contenue dans ce guide de démarrage rapide est sujette à des modifications sans préavis. Pour consulter la version la plus à jour de ce guide de démarrage rapide et du manuel de l'utilisateur connexe, rendez-vous sur le site <http://www.vizio.com>.

© 2017 VIZIO, Inc. Tous droits réservés.

Il est interdit de copier, en entier ou en partie, ce guide de démarrage rapide sans la permission écrite de VIZIO, Inc. VIZIO, Inc. a déployé tous les efforts raisonnables pour assurer l'exactitude des renseignements fournis aux présentes. Toutes les spécifications, ainsi que les fonctions, les caractéristiques, les configurations, la performance, la conception et tout autre renseignement sur les produits dans ce manuel sont modifiables sans préavis. VIZIO, Inc. n'est pas responsable des erreurs typographiques, techniques ou descriptives.

VIZIO, le logo VIZIO, le logo V et les autres termes et phrases sont des marques de commerce ou des marques déposées de VIZIO, Inc.



HDMI, HDMI High-Definition Multimedia Interface et le logo HDMI sont des marques de commerce ou des marques déposées de HDMI Licensing LLC. Le mot et la marque Bluetooth^{MD} ainsi que les logos sont des marques déposées de Bluetooth SIG, Inc. Utilisées sous licence.

Pour les brevets DTS, consultez <http://patents.dts.com> Fabriqué sous licence par DTS Licensing Limited. DTS, le symbole et DTS avec le symbole sont des marques déposées, et DTS Studio Sound est une marque de commerce de DTS, Inc. © DTS, Inc. Tous droits réservés.

Dolby et le symbole de double D sont des marques déposées de Dolby Laboratories.

© 2017 Google Inc. Tous droits réservés. Google Cast est une marque de commerce de Google Inc.

Les noms des autres entreprises, produits et services utilisés dans ce guide d'installation peuvent être des marques de commerce, des noms de marque ou des marques de service d'autres entités et VIZIO, Inc. décline tout intérêt dans les marques de commerce, noms de marque ou marques de service autres que les siens. La mention de produits autres que ceux de VIZIO ne sert qu'à des fins d'information.

Si vous voyagez à l'étranger, vérifiez les règlements des douanes pour l'utilisation des appareils dans chaque pays que vous visiterez, et vérifiez les exigences en matière de cordon d'alimentation et d'adaptateur pour chaque emplacement où vous prévoyez utiliser l'ordinateur puisque la tension, la fréquence et la configuration des prises peuvent varier.

Attention : Pour réduire le risque de décharge électrique, d'incendie ou de dommage à votre appareil ou à tout autre bien, ne pas tenter d'alimenter l'appareil avec une trousse de convertisseur de tension vendue pour les appareils électriques.



Élimination des piles

Avertissement : Les piles peuvent exploser. Ne jeter pas la pile dans le feu ou dans les ordures ménagères. Jeter les piles rapidement. Remplacer la pile uniquement avec le même type de pile ou un type équivalent recommandé par VIZIO.



Jeter toujours vos produits électroniques VIZIO de manière adéquate. Pour en savoir plus sur la bonne manière de jeter ou recycler vos produits VIZIO, veuillez visiter le site www.vizio.com/environment.



© 2017 VIZIO INC. TOUS DROITS RÉSERVÉS.
02212017DV-US-NC